

S P A N I S H
SEAL FUNCTIONAL PROGRAM

VOLUME I
(Lessons 1 - 10)

May 1985
Validation Edition

DEFENSE LANGUAGE INSTITUTE
FOREIGN LANGUAGE CENTER

CONTENTS

Introduction	iii
Lesson 1 SWIM GEAR AND RECON EQUIPMENT. Present tense <u>-ar</u> verbs and <u>tener</u> , <u>estar</u> Ask and respond to questions.	1
Lesson 2 ADMINISTRATIVE BEACH SURVEY. Present tense <u>ser</u> , <u>hacer</u> . Idiom <u>tener que</u> . Numbers 0-thousands. Contractions <u>al</u> , <u>del</u> .	34
Lesson 3 COMBAT RECONNAISSANCE. Interrogatives <u>cuál</u> , <u>cuáles</u> . Singular forms demonstra- tive adjectives. Present tense <u>dar</u> .	64
Lesson 4 CARTOGRAPHY. Progressive form <u>estar+gerund</u> . Present tense <u>ir</u> , <u>ver</u> . Periphrastic future <u>ir a</u> + infinitive.	79
Lesson 5 ASSEMBLY OF THE COMBAT RUBBER RAIDING CRAFT. Present tense <u>-er</u> verbs and irregular <u>poner</u> . Use of verbs <u>creer</u> , <u>deber</u> and <u>ordenar</u> .	97
Lesson 6 OPEN CIRCUIT SCUBA Possessive adjectives <u>mi</u> and <u>su</u> . Preposition <u>de</u> and <u>sobre</u> . Adverbs in <u>-mente</u> .	117
Lesson 7 DREAGER CLOSED CIRCUIT SCUBA Present tense <u>-ir</u> verbs. Forming the past participle. Averb <u>ya</u> . Idiom <u>¿Cómo va(n)?</u>	135
Lesson 8 RADIO COMMUNICATIONS Verbs <u>funcionar</u> , <u>depender</u> . Passive construction <u>se usa(n)</u> . Demonstratives <u>esto</u> , <u>eso</u> .	153
Lesson 9 SUPPLIES: CLOTHING AND FIELD RATIONS. Present tense <u>incluir</u> , <u>distribuir</u> , <u>mantener</u> . Idiom <u>acabar de</u> + infinitive.	170
Lesson 10 SUPPLIES: WEAPONS AND AMMUNITION. Idiom <u>a partir de</u> . Present tense <u>entender</u> . Time ex- pressions, <u>days of the week</u> , <u>months</u> .	184
Lesson Answer Keys	205

INTRODUCTION

The SEAL Functional Spanish Course consists of 50 lessons in five volumes of 10 lessons each. Course content centers on basic topics dealing with Naval Special Warfare/SEAL skills, designed to provide language training for members of the Navy SEAL Team 4.

A lesson consists of:

1. Objectives

This sets forth the goals to be achieved by the student once he has completed the lesson: what the student will be able to recognize and use in Spanish at the end of the unit cycle.

2. Spanish Dialogue

The Dialogues (also the Narratives) are based on English dialogues originally written by SEAL Team 4 personnel. Each dialogue introduces the student to a realistic scenario which purportedly takes place in a Spanish-speaking country. The title indicates the subject the student is going to be exposed to. For instance Lesson 7, "Draeger Closed-Circuit SCUBA," provides the student with the basic framework to conduct simple conversations in Spanish on this type of equipment and its assembly.

3. English Dialogue

This is the translation of the Spanish Dialogue, provided to insure that the student has grasped the meaning of the Spanish. The English is idiomatic, not literal. The instructor should be able to assist the student if a question arises concerning the text.

4. Vocabulary

Each lesson contains a listing of the new Spanish words used in the unit with the English translations. The lexical items are oriented to Naval Special Warfare equipment, techniques and training. The entries selected should be understood by all SEAL personnel Spanish counterparts. Two things must, however, be kept in mind by both instructor and student:

a. Due to the diversity of Spanish-speaking countries (there are 18 in Latin America), words and expressions may differ from country to country. For example, the item called "breathing bag" in English is known as saco respirador in Spain. In Colombia the equivalent is pulmón auxiliar. Because of the limited scope of this work, and because of the time factor involved in the preparation of this course, it is impossible to include all variations. Students are encouraged to make notes of new or different lexical items encountered in the field.

b. A word may reappear with a new meaning in another lesson. For instance, the word radio first appears in the Vocabulary of Lesson 8 as "radio set." The same word reappears in Lesson 31 meaning "radius" or "range."

5. Structural Notes

These notes explain the new grammatical structures in the lesson. They are not intended to be a treatise on Spanish grammar. The instructor may clarify and expand on the explanations and/or give additional examples.

6. Practice Exercises

These exercises are designed to reinforce and practice items covered in the Structural Notes. They are intended for use in the classroom with an instructor, who can make variations and/or expand on the exercises given.

7. Narrative

This is a summary of the dialogue. In some cases the Narrative will include additional lexical items. The instructor will assist the student with the reading and new vocabulary. There is also a set of questions in Spanish about the Narrative. Both sections can be adequately covered in classroom time.

8. Homework

The student may be asked to study or memorize Vocabulary, Narrative and Dialogue at the instructor's discretion. In addition, Homework includes translation exercises which the student must complete and have checked by the instructor.

LESSON 1

OBJECTIVES

At the end of this lesson you will be able to:

- Conduct limited conversations on Swim Gear and Recon Equipment.
- Form the present tense of regular verbs ending in -ar.
- Recognize and use irregular forms of the verbs tener and estar.
- Ask and respond to questions.

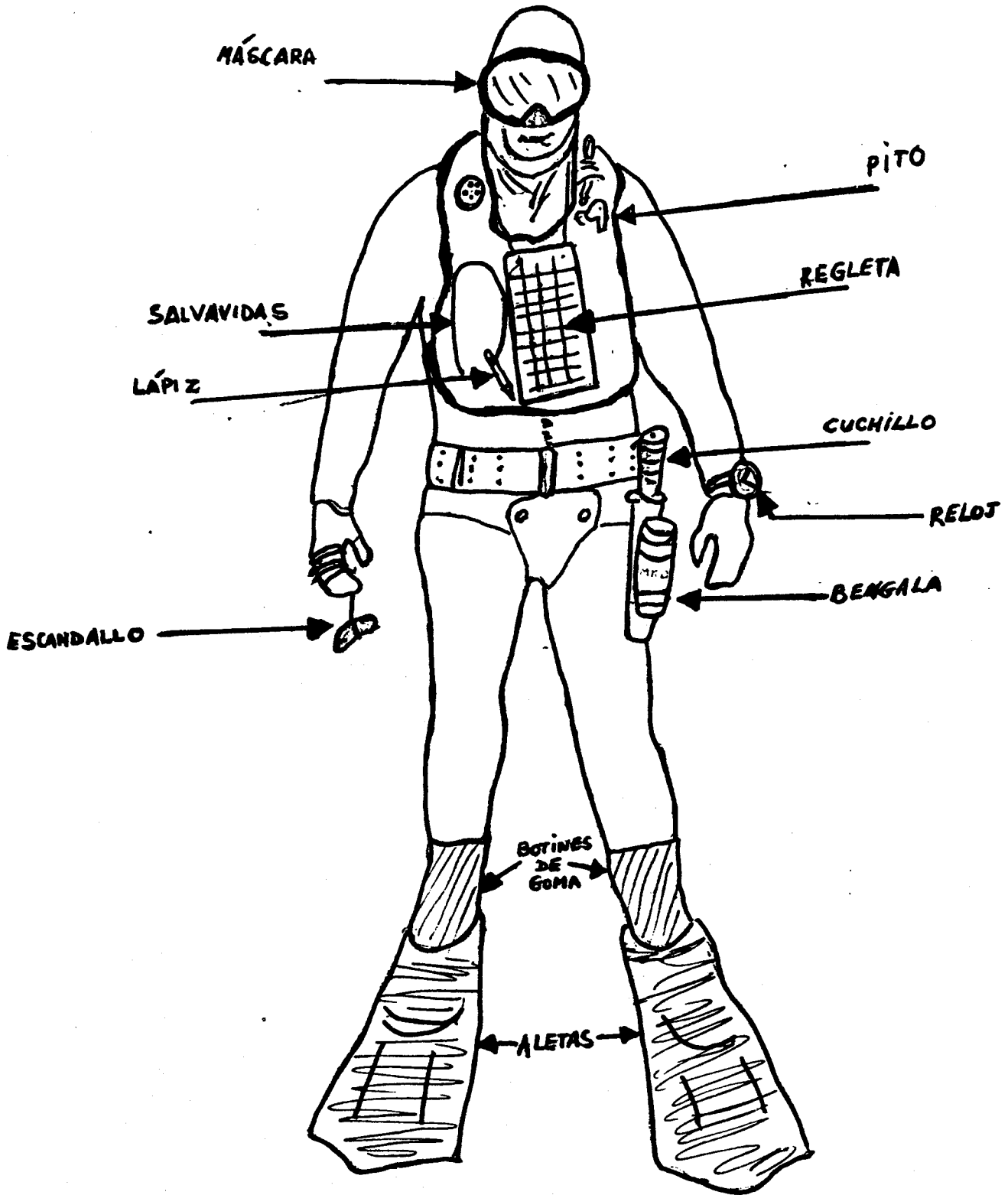

DIALOGUE

Equipo de Nadador y Equipo de Reconocimiento

- Contramaestre: ;Teniente! ¿Qué equipo necesita el pelotón?
- Teniente de
Fragata: Necesitamos los marcadores de enfilación y
 el carretel vibrador.
- Contramaestre: ¿Necesitan el traje de neopreno?
- Teniente de
Fragata: Sí. También necesitan los escandallos, los
 salvavidas y las regletas.
- Contramaestre: Todos los nadadores tienen el equipo completo:
 cinturón de malla, cuchillo, bengala, etc.
- Teniente de
Fragata: ;Está bien! ¿Quién tiene la carta de navegación
 y la brújula?
- Contramaestre: Yo, señor...aquí están.
- Teniente de
Fragata: Bien. Ya estamos listos para la misión de
 reconocimiento.

Swim Gear and Recon Equipment

Petty Officer: Lieutenant! What equipment does the platoon need?

Lieutenant
Junior Grade: We need the range markers and flutterboard.

Petty Officer: Do they need wet suits?

Lieutenant
Junior Grade: Yes. They also need lead lines, life jackets and slates.

Petty Officer: All swimmers have the complete equipment: web belt, knife, flare, and so on.

Lieutenant
Junior Grade: Good! Who has the navigational chart and compass?

Petty Officer: Me, sir...here they are.

Lieutenant
Junior Grade: OK. We are now ready for the reconnaissance mission.

VOCABULARY

aleta <la>	fin
allí	there
aquí	here
bengala <la>	flare
bien	well, fine, OK.
¡Está bien!	Good!/That's fine!
botín <el>	bootie
botines de goma	rubber booties
brújula <la>	compass
carta <la>	chart
carta de navegación	navigational chart
carretel <el>	spool, reel
carretel vibrador	flutterboard
cinturón <el>	belt
cinturón de malla	web belt
cinturón salvavidas	lifebelt
completo	complete
contramaestre <el>	petty officer 2d/3d class
cuchillo <el>	knife
de	of (see Structural Notes)
el (masc. sing.)	the
ellos	they (see Structural Notes)
enfilación <la>	range (a direction line)
marcador de enfilación	range marker

Lesson 1

equipo <el>	equipment, gear
equipo de nadador	swim gear
equipo de reconocimiento	recon equipment
escandallo <el>	lead line
está	is, it is (see Structural Notes)
¡Está bien!	Good!/That's fine!
estamos	we are (see Structural Notes)
están	they are (see Structural Notes)
estar	to be
goma <la>	rubber
botines de goma	booties
guantes <los>	gloves
hoy	today
de hoy	today's
la (fem. sing.)	the
lápiz <el>	pencil
las (fem. pl.)	the
listo	ready
los (masc. pl.)	the
malla <la>	web, mesh
cinturón de malla	web belt
marcador <el>	marker
marcador de enfilación	range marker
máscara <la>	facemask
misión <la>	mission
misión de reconocimiento	recon mission

nadador <el>	swimmer
equipo de nadador	swim gear
navegación <la>	navigation
carta de navegación	navigational chart
necesita	it needs (see Structural Notes)
necesitamos	we need (see Structural Notes)
necesitan	they need (see Structural Notes)
necesitar	to need
neopreno <el>	neoprene; wet suit
traje de neopreno	wet suit
para	for
pelotón <el>	platoon
pito <el>	whistle
qué	what
quién	who (see Structural Notes)
reconocimiento <el>	reconnaissance
equipo de reconocimiento	recon gear
regleta <la>	slate
reloj <el>	watch
salvavidas <el>	life jacket
cinturón salvavidas	life belt
señor <el>	sir; Mr.
sí	yes
también	also, too
tener	to have
teniente <el>	lieutenant

Lesson 1

teniente de fragata <el>	lieutenant junior grade
tiene	has (see Structural Notes)
tienen	they have (see Structural Notes)
todo	all, all of
traje <el>	suit
traje de neopreno	wet suit
vibrador	fluttering
carretel vibrador	flutterboard
y	and
ya	already, now
yo	I, me (see Structural Notes)

Related Vocabulary

Due to the diversity of Spanish-speaking countries you may find more than one way to say something. The following list will provide you with possible alternatives to some of the words you've already encountered in the dialogue and narrative.

Main VocabularyAlternatives

aletas	patas de rana <las> chapaletas <las>
teniente de fragata	alférez de navío
botines	medias <las>
carretel	carrete <el> carrucha <la>
cinturón	cinto <el> faja <la>
cinturón de malla	cinturón de pistola
contramaestre	sub-oficial segundo <el> sub-oficial tercero <el> sargento <el> oficial de mar <el>
cuchillo	puñal <el> (dagger-type)
enfilación	alineación <la> enfilamiento <el>
escandallo	sonda <la>
goma	hule <el> caucho <el>
marcador de enfilación	palo de enfilación <el>
regleta	pizarra para croquis submarinos <la> tablilla de plástico <la>

Enlisted Ranks

sub-oficial mayor
sub-oficial jefe

sub-oficial primero
primer maestre

sub-oficial segundo
sub-oficial tercero
contramaestre

cabo de mar
marino

marinero primero
marinero segundo

master chief petty officer
senior chief petty officer (or)
chief petty officer

petty officer first class

petty officer second class
petty officer third class
petty officer (2d/3d Class)

seaman

seaman apprentice
seaman recruit

STRUCTURAL NOTES

A. Plural of Nouns

1. To form the plural of a Spanish noun which ends in a vowel, simply add s:

traje <u>_</u>	trajes <u>_</u>	suit, suits
carta <u>_</u>	cartas <u>_</u>	chart, charts

2. If the Spanish noun ends in a consonant, add es.

nadador <u>_</u>	nadadores <u>es</u>	swimmer, swimmers
botín <u>_</u>	botines <u>es</u>	bootie, booties

NOTE: Salvavidas, short for chaleco salvavidas, remains unchanged.

el	salvavidas	the life jacket
los		the life jackets

B. Definite Articles

1. The English definite article "the" has four Spanish equivalents.

<u>e</u> l pelotón	<u>l</u> os pelotones	the platoon, the platoons
<u>l</u> a brújula	<u>l</u> as brújulas	the compass, the compasses

2. This is because Spanish divides nouns into genders, "masculine" and "feminine," and two numbers, "singular" and "plural."

a. If the noun is masculine, use el for the singular and los for the plural:

Singular	Plural	
<u>e</u> l cinturón	<u>l</u> os cinturones	the belt, the belts
<u>e</u> l carretel	<u>l</u> os carreteles	the spool, the spools

b. If the Spanish noun is feminine, use la for the singular and las for the plural:

Singular	Plural	
<u>l</u> a aleta	<u>l</u> as aletas	the fin, the fins
<u>l</u> a bengala	<u>l</u> as bengalas	the flare, the flares

c. In the Vocabulary each noun will appear in the singular form followed by the corresponding singular definite article. If followed by <el>, a noun is masculine. If followed by <la>, it's feminine. Thus:

aleta <la>

fin

means that aleta is feminine, la aleta translates as "the fin," and las aletas is "the fins."

C. Verbs: Inflections in the Present Tense

1. Spanish verbs are divided in the three groups depending on their endings in the infinitive. An infinitive is the "to" + "verb" in English.

necesitar <u>ar</u>	to need
tener <u>er</u>	to have
servir <u>ir</u>	to serve

2. The present tense of regular -ar verbs:

necesitar, "to need"

Singular	Plural
necesito <u>o</u>	necesit <u>amos</u>
necesita <u>a</u>	necesitan <u>an</u>

a. Drop the infinitive marker -ar and add -o. You now have the verb form for "I":

necesito <u>o</u>	I need
-------------------	--------

b. If you add -amos you'll have the verb form for "we."

necesit <u>amos</u>	we need
---------------------	---------

c. Add just -a and you'll have the verb forms for "you" (sing.), "he," "she" or "it."

necesita

you need
he needs
she needs
it needs

d. Finally, if you add -an you'll have the verb form for "you" (pl.), or "they."

necesitan

you need
they need

NOTE: Context will indicate which form is meant in the case of c. and d. above. If in doubt, you may use the corresponding personal pronoun (see the section on Subject Pronouns). Spanish speakers usually drop the subject pronouns unless needed for clarification and/or emphasis.

3. Irregular verbs tener and estar:

a. So-called "irregular verbs" may require special changes besides and/or in spite of their regular inflections. The Structural Notes will include charts of these verbs and their forms.

b. Present tense of:

tener, "to have"

Singular	Plural
tengo	tenemos
tiene	tienen

c. Present tense of:

estar, "to be"

Singular	Plural
estoy	estamos
está	están

d. The verb estar, "to be," is used in this lesson in the sense of:

(1) to be located:

La carta de navegación está aquí.

The navigational chart is here.

(2) in the expression estar listo, "to be ready":

El pelotón está listo.

The platoon is ready.

(3) and in the expression ¡Está bien! "That's fine!" "Good!"

D. Subject Pronouns

Singular	Plural
yo - I	nosotros - we
usted - you	ustedes - you
él - he	ellos - they
ella - she	ellas - they

Ustedes están listos

You are ready.

¿Están ustedes listos?

Are you ready?

Usted tiene la carta.

You have the chart.

¿Tiene usted la carta?

Do you have the chart?

3. There is no Spanish equivalent for the English "do," "does," "did," "shall," and so on, when used as question markers.

¿Necesita usted la brújula? Do you need the compass?

4. There are special interrogative words in Spanish, such as qué, "what," and quién, "who." Note, however, that quiénes (plural of quién) is used when a plural response is anticipated.

¿Quién está allí?

Who's there?

El teniente.

The lieutenant.

¿Quiénes están allí?

Who is there?
(a plural answer anticipated)

El teniente y el
contraestre.

The lieutenant and the petty
officer.

F. Negatives

The English negatives like "no," "not," "don't," "doesn't," are expressed in Spanish by placing the word no before the verb form:

No tenemos el equipo completo.

We don't have the complete equipment.

¿No necesita el salvavidas?

Don't you need the life jacket?

No, señor.

No, sir.

G. Some Uses of the Preposition de

1. It indicates what something is made of:

botines de goma

rubber booties (booties made of rubber)

cinturón de malla

web belt (belt made of webbing)

traje de neopreno

wet suit (suit made of neoprene)

2. It indicates use for which something is intended:

carta de navegación

navigational chart (chart for navigation)

marcador de enfilación

range marker (marker for taking visual lines)

H. Adverb of Time ya

1. This means "already" or "right now". More emphatic if placed first in the sentence:

Ya está aquí.

It's already here.

Ya estamos listos.

We are now ready.

2. Ya no is translated as "no longer," "no more."

Ya no necesito la
brújula.

I no longer need the compass.

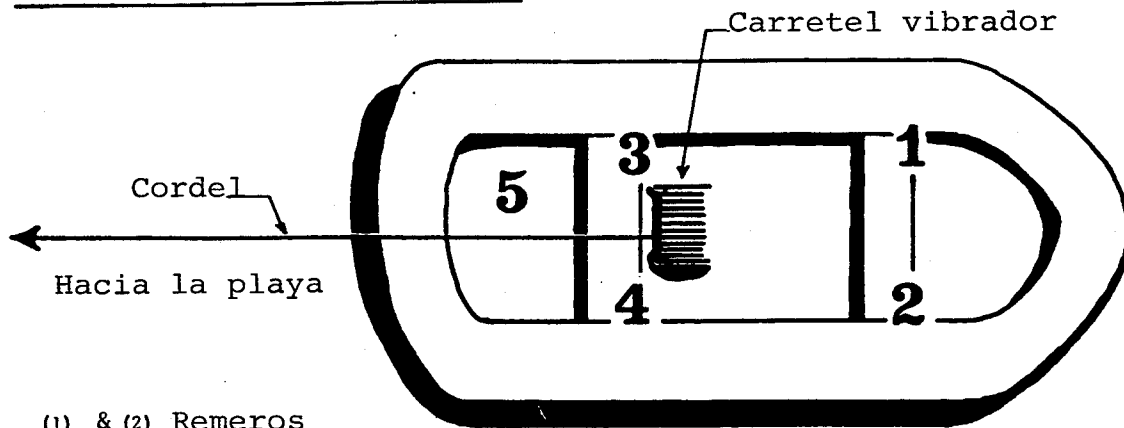
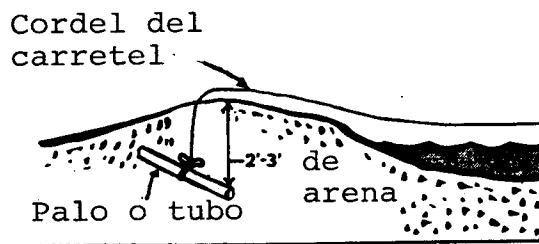

- (1) & (2) Remeros
- (3) Sondeador
- (4) Bastidor del carretel vibrador
- (5) Timonel

PRACTICE EXERCISES

A. Controlled Response Drill

Aquí + verb forms está, están:

Model:

¿Y el cinturón?
¿Y los cinturones?

Aquí está.
Aquí están.

INSTRUCTOR

¿Y el traje de neopreno?
¿Y las cartas de navegación?
¿Y la brújula?
¿Y los cinturones de malla?
¿Y la regleta?
¿Y los salvavidas?
¿Y el equipo de reconocimiento?
¿Y las aletas?
¿Y el carretel vibrador?
¿Y los cuchillos?

STUDENT

Aquí está.
Aquí están.
Aquí está.
Aquí están.
Aquí está.
Aquí están.
Aquí está.
Aquí están.
Aquí está.
Aquí están.

B. Patterned Response DrillDefinite article + noun (singular and plural forms):

Model:

El cuchillo, ¿está aquí?

Sí, aquí está el cuchillo.

Las brújulas, ¿están allí?

Sí, allí están las brújulas.

INSTRUCTOR

STUDENT

La bengala, ¿está aquí?

Sí, aquí está la bengala.

Los cinturones, ¿están aquí?

Sí, aquí están los cinturones.

El equipo, ¿está allí?

Sí, allí está el equipo.

Los cuchillos, ¿están allí?

Sí, allí están los cuchillos

El cinturón de malla, ¿está aquí?

Sí, allí está el cinturón
de malla.

La carta de navegación, ¿está allí?

Sí, allí está la carta de
navegación.

La brújula, ¿está aquí?

Sí, aquí está la brújula.

El traje de neopreno, ¿está allí?

Sí, allí está el traje de
neopreno.

Las bengalas, ¿están allí?

Sí, allí están las bengalas.

El contramaestre, ¿está aquí?

Sí, aquí está el contra-
maestre.

C. Integration Drills

1. Está and están. Use of de in compounds:

Model:

la carta - navegación
las cartas - navegación

Aquí está la carta de
navegación.

Aquí están las cartas de
navegación.

INSTRUCTOR

STUDENT

el cinturón - malla

Aquí está el cinturón de malla.

los trajes - neopreno

Aquí están los trajes de neo-
preno.

los marcadores - enfilación

Aquí están los marcadores de
enfilación.

el pelotón - reconocimiento

Aquí está el pelotón de recono-
cimiento.

los botines - goma

Aquí están los botines de goma.

el equipo - nadador

Aquí está el equipo de nadador.

la carta - navegación

Aquí está la carta de navegación.

2. Verb form tiene. Lexical items:

Model:

El contramaestre - las
bengalas

El contramaestre tiene las
bengalas.

INSTRUCTOR

STUDENT

El pelotón - el equipo
completo

El pelotón tiene el equipo
completo.

Usted - la máscara

Usted tiene la máscara.

El teniente - la carta de navegación	El teniente tiene la carta de navegación.
El nadador - las aletas	El nadador tiene las aletas.
Él - los marcadores de enfilación	El tiene los marcadores de enfilación.
El contramaestre - la brújula	El contramaestre tiene la brújula.
Usted - los botines de goma	Usted tiene los botines de goma.
El pelotón - los escandallos	El pelotón tiene los escandallos.
El marino - el cinturón de malla	El marino tiene el cinturón de malla.
El nadador - el carretel vibrador	El nadador tiene el carretel vibrador.

D. Transformation Drill

Changing nouns from singular to plural:

Model:

El nadador tiene la aleta.

El nadador tiene las aletas.

INSTRUCTOR

STUDENT

El contramaestre tiene la carta.	El contramaestre tiene las cartas.
Usted tiene la brújula.	Usted tiene las brújulas.
El nadador tiene la máscara.	El nadador tiene las máscaras.
El teniente tiene la regleta.	El teniente tiene las regletas.
El sargento tiene el escandallo.	El sargento tiene los escandallos.
El pelotón tiene el marcador.	El pelotón tiene los marcadores.

Lesson 1

El marinero tiene el cinturón.

El marinero tiene los cinturones.

El sub-oficial tiene el carretel.

El sub-oficial tiene los carreteles.

E. Expansion Drills

1. Verb form tenemos used in questions:

Model:

las bengalas

¿Tenemos las bengalas?

INSTRUCTOR

STUDENT

las aletas

¿Tenemos las aletas?

los salvavidas

¿Tenemos los salvavidas?

el equipo completo

¿Tenemos el equipo completo?

los escandallos

¿Tenemos los escandallos?

los marcadores

¿Tenemos los marcadores?

el carretel

¿Tenemos el carretel?

los cuchillos

¿Tenemos los cuchillos?

2. Uses of ya and ya no:

Model:

Tengo las aletas.

Ya tengo las aletas.

No necesito la carta.

Ya no necesito la carta.

INSTRUCTOR

STUDENT

Tenemos la brújula.

Ya tenemos la brújula.

No necesitamos el marcador.
 El pelotón está listo.
 No necesito el cuchillo.
 Tengo la máscara.
 No necesitamos las regletas.
 El contramaestre está aquí.

Ya no necesitamos el marcador.
 Ya el pelotón está listo.
 Ya no necesito el cuchillo.
 Ya tengo la máscara.
 Ya no necesitamos las regletas.
 Ya el contramaestre está aquí.

F. Substitution Drills

1. Verb forms tenemos and tengo. Lexical items:

Model:

Tenemos las regletas.

Yo tengo las regletas.

INSTRUCTOR

Tenemos la brújula.
 Tenemos el carretel.
 Tenemos la misión de reconoci-
 miento.
 Tenemos los marcadores.
 Tenemos los puñales.
 Tenemos el salvavidas.
 Tenemos los escandallos.
 Tenemos los cinturones.

STUDENT

Yo tengo la brújula.
 Yo tengo el carretel.
 Yo tengo la misión de reconoci-
 miento.
 Yo tengo los marcadores.
 Yo tengo los puñales.
 Yo tengo el salvavidas.
 Yo tengo los escandallos.
 Yo tengo los cinturones.

2. Verb forms necesita and necesitan. Changing subject to plural:

Model:

El nadador necesita el equipo completo.

Los nadadores necesitan el equipo completo.

INSTRUCTOR

STUDENT

El contramaestre necesita los cuchillos.

Los contramaestres necesitan los cuchillos.

El pelotón necesita las bengalas.

Los pelotones necesitan las bengalas.

Usted necesita la carta de navegación.

Ustedes necesitan la carta de navegación.

El nadador necesita las aletas.

Los nadadores necesitan las aletas.

El sub-oficial necesita la brújula.

Los sub-oficiales necesitan las brújulas.

El sargento necesita el carretel vibrador.

Los sargentos necesitan el carretel vibrador.

3. Contrast between quién and quiénes:

Model:

El nadador necesita las aletas.

¿Quién necesita las aletas?

Los nadadores necesitan las aletas.

¿Quiénes necesitan las aletas?

INSTRUCTOR

STUDENT

El teniente tiene la brújula.

¿Quién tiene la brújula?

Los contramaestres tienen la carta de navegación.

¿Quiénes tienen la carta de navegación?

El nadador necesita el cinturón de malla.

¿Quién necesita el cinturón de malla?

El teniente y el contramaestre necesitan los marcadores.

¿Quiénes necesitan los marcadores?

El nadador está allí.

¿Quién está allí?

Los sub-oficiales tienen el carretel vibrador.

¿Quiénes tienen el carretel vibrador?

El maestro necesita las regletas.

¿Quién necesita las regletas?

Los sargentos están allí.

¿Quiénes están allí?

El nadador necesita los botines de goma.

¿Quién necesita los botines de goma?

G. Controlled Response Drills

1. Verb form necesitamos. Negative structures:

Model:

¿Necesitamos los guantes?

No, no necesitamos los guantes.

INSTRUCTOR

STUDENT

¿Necesitamos las bengalas?

No, no necesitamos las bengalas.

¿Necesitamos el carretel?

No, no necesitamos el carretel.

¿Necesitamos las aletas?

No, no necesitamos las aletas.

¿Necesitamos los botines?

No, no necesitamos los botines.

¿Necesitamos la brújula?

No, no necesitamos la brújula.

¿Necesitamos la carta de navegación?

No, no necesitamos la carta de navegación.

¿Necesitamos los marcadores de enfilación?

No, no necesitamos los marcadores de enfilación.

2. Verb forms tienen and necesitan. Negative structures:

Model:

cinturón de malla

- (S1) Los nadadores no tienen cinturón de malla.
(S2) Los nadadores necesitan cinturón de malla.

INSTRUCTOR	STUDENTS
salvavidas	(S1) Los nadadores no tienen salvavidas. (S2) Los nadadores necesitan salvavidas.
cuchillos	(S1) Los nadadores no tienen cuchillos. (S2) Los nadadores necesitan cuchillos.
botines de goma	(S1) Los nadadores no tienen botines de goma. (S2) Los nadadores necesitan botines de goma.
marcadores	(S1) Los nadadores no tienen marcadores. (S2) Los nadadores necesitan marcadores.
regletas	(S1) Los nadadores no tienen regletas. (S2) Los nadadores necesitan regletas.
escandallos	(S1) Los nadadores no tienen escandallos. (S2) Los nadadores necesitan escandallos.
brújula	(S1) Los nadadores no tienen brújula. (S2) Los nadadores necesitan brújula.
guantes	(S1) Los nadadores no tienen guantes. (S2) Los nadadores necesitan guantes.

H. Cued Question and Answer DrillVerb form necesita. Asking and responding to questions:

Model:	el pelotón	(S1) ¿Qué necesita el pelotón?
	el equipo de reconocimiento	(S2) El pelotón necesita el equipo de reconocimiento.

INSTRUCTOR

STUDENT

el nadador las aletas	(S1) ¿Qué necesita el nadador? (S2) El nadador necesita las aletas.
el maestro el salvavidas	(S1) ¿Qué necesita el maestro? (S2) El maestro necesita el salvavidas.
el jefe la carta de navegación	(S1) ¿Qué necesita el jefe? (S2) El jefe necesita la carta de navegación.
el contramaestre la brújula	(S1) ¿Qué necesita el contramaestre? (S2) El contramaestre necesita la brújula.
el teniente los marcadores	(S1) ¿Qué necesita el teniente? (S2) El teniente necesita los marcadores.
el pelotón los escandallos	(S1) ¿Qué necesita el pelotón? (S2) El pelotón necesita los escandallos.
el nadador la regleta	(S1) ¿Qué necesita el nadador? (S2) El nadador necesita la regleta.
el sub-oficial la máscara	(S1) ¿Qué necesita el sub-oficial? (S2) El sub-oficial necesita la máscara.

Lesson 1

I. Cued Response Drill

Verb forms tengo and necesito (lexical items):

Model:

regleta y lápiz

Tengo regleta. Necesito
lápiz.

INSTRUCTOR

STUDENT

máscara y aletas

Tengo máscara. Necesito aletas.

bengala y escandallo

Tengo bengala. Necesito escan-
dallo.

reloj y cuchillo

Tengo reloj. Necesito cuchillo.

pito y botines

Tengo pito. Necesito botines.

cinturón de malla y salvavidas

Tengo cinturón de malla. Nece-
sito salvavidas.

carta de navegación y brújula

Tengo carta de navegación. Ne-
cesito brújula.

traje de neopreno y equipo de
nadador

Tengo traje de neopreno. Nece-
sito equipo de nadador.

lápiz y guantes

Tengo lápiz. Necesito guantes.

NARRATIVE

Para la misión de hoy necesitamos el equipo de reconocimiento: los marcadores de enfilación, el carretel vibrador, las regletas, etc. Todos los nadadores tienen el equipo de nadador: la máscara, las aletas, los botines de goma y el cinturón de malla. También necesitan cuchillo y bengala. El teniente de fragata Smith y el contraalmirante García están allí. Ellos tienen la carta de navegación y la brújula. El pelotón ya está listo para la misión de reconocimiento.

Answer the following questions in Spanish:

1. Para la misión de hoy, ¿qué necesita el pelotón?
2. ¿Qué tienen todos los nadadores?
3. ¿Qué necesitan también los nadadores?
4. ¿Quiénes están allí?
5. ¿Qué tienen ellos?
6. ¿Ya está listo el pelotón?

HOMework

- A. Study the Vocabulary, the Dialogue and the Narrative.
- B. Rewrite the following Spanish sentences, changing the underlined words into the plural.
1. El contramaestre está aquí.
 2. El teniente necesita la regleta.
 3. El nadador tiene el escandallo.
 4. Aquí está el salvavidas.
 5. ¿Quién tiene los marcadores?
 6. El traje de neopreno está allí.
 7. ¿Necesita usted el carretel vibrador?
 8. El nadador ya está listo.
- C. Fill in the blank with the appropriate Spanish translation of the English verb in parentheses.
1. ¿_____ nosotros los botines?
(need)
 2. Todos _____ salvavidas.
(have)
 3. Las regletas _____ allí.
(are)
 4. Usted _____ el equipo de nadador.
(need)
 5. El pelotón _____ listo para la misión.
(is)

6. Nosotros también _____ listos.
(are)
7. Los nadadores _____ el equipo de reconocimiento.
(need)
8. El teniente _____ la carta de navegación.
(has)

D. Translate the following into Spanish.

1. The swim gear is here.
2. The recon equipment is not here.
3. We have the flutterboard.
4. We don't have the range markers.
5. I also need the fins.
6. I don't need the booties.

LESSON 2

OBJECTIVES

At the end of this lesson you will be able to:

- Conduct limited conversations on Administrative Beach Survey.
- Recognize and use irregular forms of the verbs ser and hacer in the present tense.
- Use the idioms tener que + infinitive and tener...+ unit(s) of measure.
- Recognize numbers from zero through the thousands.
- Use para + infinitive. Contractions del and al.
- Recognize adjective and noun agreement.

DIALOGUE

Levantamiento Hidrográfico de la Costa

- Maestre:** Ya estamos listos para hacer un reconocimiento paralelo de la playa.
- Teniente de Navío:** ¿Dónde está el punto de referencia?
- Maestre:** En el centro de la playa. Es ese árbol solo. El muelle es el flanco derecho y, la formación rocosa, el flanco izquierdo.
- Teniente de Navío:** ¿Qué longitud tiene la playa?
- Maestre:** Tiene 2000 (dos mil) metros, pero solamente tenemos que hacer un reconocimiento hidrográfico de los 500 (quinientos) metros útiles de la playa.

Administrative Beach Survey

Petty Officer
1st Class: We are now ready to conduct a parallel beach
reconnaissance.

Lieutenant: Where is the reference point?

Petty Officer
1st Class: At beach center. It is that solitary tree. The
pier is right flank and the rock formation (is)
left flank.

Lieutenant: How long is the beach?

Petty Officer
1st Class: It's 2,000 meters, but we only have to make a
hydrographic reconnaissance of the 500 meters of
usable beach.

VOCABULARY

a	to, at; onto
agua <el>	water
las aguas	the waters
ahora	now
al (contraction of <u>a</u> + <u>el</u>)	to the
árbol <el>	tree
bosquejo <el>	sketch
hacer un bosquejo	to sketch, to draw a sketch
buceador <el>	diver
bucear	to dive
cartógrafo <el>	cartographer
centro <el>	center
centro de la playa	beach center
cordel <el>	cord, line
extremo libre del cordel	bitter end
costa <la>	coast
cuando	when
cuántos, cuántas	how many
derecho	right (opposite of left)
dónde	where
dos	two
entrar	to enter
entrar al agua	to enter the water
es	is (see Structural Notes)

Lesson 2

ese	that (over there)
extremo <el>	end, extremity
extremo libre del cordel	bitter end
flanco <el>	flank
formación <la>	formation
foto <la>	photograph
hacer	to do; to make
hacer un bosquejo	to draw a sketch
hidrográfico	hydrographic
reconocimiento hidrográfico	hydrographic reconnaissance
hombre <el>	man
hombre rana	frogman
intervalo <el>	interval
izquierdo	left (opposite of right)
jefe <el>	chief
largo	long
levantamiento <el>	survey
libre	free
línea <la>	line
longitud <la>	length; longitude
llevar	to carry, to take along; to wear
maestre <el>	petty officer 1st class
marinero <el>	sailor
metro <el>	meter
mil	thousand
muelle <el>	pier, wharf

nadar	to swim
necesario	necessary
es necesario	it's necessary
obstáculo <el>	obstacle
paralelo	parallel
pero	but
playa <la>	beach, shore
playa trasera	backshore
posición <la>	position
primer	first
punto <el>	point
punto de referencia	reference point
quinientos	five hundred
rana <la>	frog
hombre rana	frogman
reconocer	to reconnoitre; to identify; to survey
referencia <la>	reference
punto de referencia	reference point
rocoso	rocky
formación rocosa	rocky formation
solamente	only
solo	alone, solitary
son	are (see Structural Notes)
sondeo <el>	sounding
tomar sondeos	to take soundings

Lesson 2

teniente

teniente de navío

todos

tomar

tomar fotos

total <el>

trasero

playa trasera

un (masculine)

una (feminine)

útil

veinticinco

veintiuna

lieutenant

navy lieutenant

all; everybody

to take

to take photographs

total

back (adj.)

backshore

a, an

a, an

usable, useful

twenty five

twenty one

Officers Ranks

almirante
vicealmirante
contralmirante

capitán de navío
capitán de fragata
capitán de corbeta

teniente de navío
teniente de fragata

alférez de fragata
guardiamarina

admiral
vice admiral
rear admiral (or) commodore

captain
commander
lieutenant commander

lieutenant
lieutenant junior grade

ensign
midshipman

STRUCTURAL NOTES

A. Verbs ser and estar

1. There are two verbs "to be" in Spanish, ser and estar. The latter was introduced in Lesson 1 to express location, and also in two idiomatic expressions:

La carta y la brújula
están aquí.

Estamos listos.

¡Está bien!

The chart and the compass
are here.

We are ready.

Good! Fine!

2. Estar can also be used to express state:

Estoy bien.

¡Está mal!

I am fine.

That's bad!

3. Ser is used in this lesson to identify a noun. This is the present tense:

Singular	Plural
soy	somos
es	son

B. Uses of tener, "to have"

1. Tener que + infinitive is equivalent to the English "to have" + "verb form."

Ustedes tienen que
tomar posiciones.

You have to take positions.

Tenemos que hacer
un reconocimiento.

We have to conduct a recon.

2. When stating dimensions Spanish uses the verb tener + number, equivalent to the English "to be + number."

¿Qué longitud tiene?

How long is it? (lit.,
What length does it have?)

Tiene 2000 metros.

It is 2000 meters. (lit.,
It has 2000 meters.)

3. Also, tener ... años translates as "to be ... years old."

¿Cuántos años tiene?

How old are you? (lit.,
How many years you have?)

Tengo veintiún años.

I'm 21 years old. (lit.,
I have 21 years.)

C. The Irregular Verb hacer

1. Hacer means "to do" or "to make." This is the present tense.

Singular	Plural
hago	hacemos
hace	hacen

2. It means "to do."

¿Qué hace usted? ¿Qué hace el primer nadador?
--

What are you doing?

What is the first swimmer doing?

3. It also means "to make," "to conduct."

El pelotón hace un reconocimiento. El cartógrafo hace un bosquejo.

The platoon conducts a reconnaissance.

The cartographer draws (makes) a sketch.

D. The Preposition para, "for"

1. Para + infinitive is equivalent to "in order to," "for the purpose of," or "with the intention of."

para reconocer obstáculos para tomar fotos para bucear

for the purpose of surveying obstacles with the intention of taking photographs in order to dive
--

2. Hence the infinitive form is used after the word para.

	bucear	nadar
	entrar	reconocer
PARA +	estar	tener
	hacer	tomar
	llevar	ser

3. The question ¿para qué? means "what for?"

¿Para qué están ustedes listos?

What are you ready for?

Lesson 2

E. Agreement of Adjectives and Nouns

1. Spanish adjectives agree in gender and number with nouns.

	Masculine	Feminine
Singular	<u>El</u> muelle <u>s</u> es largo <u>s</u> .	<u>La</u> playa <u>s</u> es larga <u>s</u> .
Plural	<u>Los</u> muelle <u>s</u> son largo <u>s</u> .	Las playa <u>s</u> son larga <u>s</u> .

2. When ending in a consonant or in -e, they are both masculine and feminine. Their plural ending is -es.

Singular	Plural
especial	especiales
útil	útiles
verde	verdes

F. Cuántos, "how many "

Is used with masculine plural nouns and cuántas with feminine plural nouns.

¿Cuánto <u>s</u> metro <u>s</u> ?
¿Cuánta <u>s</u> línea <u>s</u> ?

How many meters?

How many lines?

NOTE: Do not mistake these words for cuando, meaning "when."

¿Cuándo bucean los nadadores?

Quando es necesario.

When do the swimmers dive?

When it is necessary.

G. Contractions del, "of the," and al, "to the"

1. Del is a contraction of de + el.

el extremo libre del
cordel

the free end of the line

2. Al is a contraction of a + el.

al agua

to the water,
into the water

NOTE: Spanish verb entrar is followed by a, "to," when followed by a noun.

entrar a la zona

to enter the zone

entrar al agua

to enter the water

Lesson 2

H. Articles

1. The English indefinite articles "a," and "an" have two Spanish equivalents.

Masculine	Feminine
un	una

2. Use un before a masculine singular noun:

un reconocimiento
un bosquejo

a reconnaissance

a sketch

3. Use una before a feminine singular noun:

una playa
una foto

a beach

a photograph

NOTE: In isolation uno is "one." (See the next section.)

I. Numbers

uno dos tres cuatro cinco seis siete ocho nueve diez cero

1 2 3 4 5 6 7 8 9 10 0

once doce trece catorce quince

11 12 13 14 15

diez	y	seis	=	dieciséis
10	+	6	=	16

veinte	y	uno	=	veintiuno
20	+	1	=	21

17 diecisiete

18 dieciocho

19 diecinueve

22 veintidós

23 veintitrés

24 veinticuatro

25 veinticinco

26 veintiséis

27 veintisiete

28 veintiocho

29 veintinueve

Lesson 2

treinta	y	uno		treinta y uno
30	+	1	=	31

100
CIEN (when alone or before thousands)
CIENTO (from 101 to 199)

cuarenta dos cuarenta y dos
 40 + 2 = 42

101 ciento uno

cincuenta tres cincuenta y tre
 50 + 3 = 53

202 doscientos dos

sesenta cuatro sesenta y cuatro
 60 + 4 = 64

303 trescientos tres

setenta cinco setenta y cinco
 70 + 5 = 75

404 cuatrocientos cuatro

ochenta seis ochenta y seis
 80 + 6 = 86

505 quinientos cinco

noventa siete noventa y siete
 90 + 7 = 97

606 seiscientos seis

707 setecientos siete

808 ochocientos ocho

999 novecientos noventa y nueve

1000 mil
2000 dos mil
100000 cien mil

1985 mil novecientos ochenta y cinco

PRACTICE EXERCISES

A. Substitution Drills1. Structures with -ar verbs:

Model:

El hombre rana necesita aletas.

los hombres rana

Los hombres rana necesitan aletas.

INSTRUCTOR

Usted lleva la brújula.
ustedes

El buceador nada para tomar sondeos.
los buceadores

El nadador bucea para reconocer los obstáculos.
los nadadores

Los cartógrafos toman fotos de la playa trasera.
el cartógrafo

Ustedes toman posición a intervalos de 25 metros.
usted

Usted entra al agua en la playa.
ustedes

Los buceadores nadan para tomar posición.
el buceador

Los tenientes llevan el carretel.
el teniente

STUDENT

Ustedes llevan la brújula.

Los buceadores nadan para tomar sondeos.

Los nadadores bucean para reconocer los obstáculos.

El cartógrafo toma fotos de la playa trasera.

Usted toma posición a intervalos de 25 metros.

Ustedes entran al agua en la playa.

El buceador nada para tomar posición.

El teniente lleva el carretel.

2. Structures with -er verbs:

Model:

Los cartógrafos hacen
un bosquejo de la
costa.
el cartógrafo

El cartógrafo hace un
bosquejo de la costa

INSTRUCTOR

STUDENT

El hombre rana tiene que reco-
nocer los obstáculos.
los hombres rana

Los hombres rana tienen que
reconocer los obstáculos.

Los buceadores tienen que
entrar al agua.
el buceador

El buceador tiene que entrar
al agua.

El nadador reconoce los bancos
de arena.
los nadadores

Los nadadores reconocen los
bancos de arena.

El buceador hace un recono-
cimiento.
los buceadores

Los buceadores hacen un reco-
nocimiento.

Ellos tienen todo el equipo.
el

El tiene todo el equipo.

3. Structures with -ar and -er verbs

Model:

Usted lleva el extremo
libre del cordel.
ustedes

Ustedes llevan el extremo
libre del cordel.

INSTRUCTOR

El hombre rana tiene que entrar
al agua.
los hombres rana

El reconoce los obstáculos.
ellos

Usted lleva el equipo de
reconocimiento.
ustedes

El nadador hace los sondeos.
los nadadores

Tengo que llevar el equipo
necesario.
nosotros

Usted tiene que reconocer
los obstáculos.
ustedes

STUDENT

Los hombres rana tienen que
entrar al agua.

Ellos reconocen los obstáculos.

Ustedes llevan el equipo de
reconocimiento.

Los nadadores hacen los sondeos.

Nosotros tenemos que llevar el
equipo necesario.

Ustedes tienen que reconocer
los obstáculos.

4. Structures with al, a la, del, de la:

Model:

<p>Entran al agua. Playa</p>

<p>Entran a la playa.</p>

INSTRUCTOR

Llevan el equipo al muelle.
formación rocosa

Nadan a la playa.
muelle

El punto de referencia está
en el centro de la playa.
arbol

El maestro es el cartógrafo
del pelotón.
misión de reconocimiento

STUDENT

Llevan el equipo a la formación
rocosa.

Nadan al muelle.

El punto de referencia está en
el centro del árbol.

El maestro es el cartógrafo de
la misión de reconocimiento.

Lesson 2

Toman fotos de la playa.
muelle

Toman fotos del muelle.

Llevan el equipo al flanco
izquierdo.
playa

Llevan el equipo a la playa.

Entran a la playa.
agua

Entran al agua.

B. Transformation Drills

1. Interrogative structures with hacer:

Model:

Los tenientes
reconocen los
obstáculos.

¿Qué hacen los tenientes?

INSTRUCTOR

STUDENT

El pelotón hace un reconoci-
miento.

¿Qué hace el pelotón?

Hacemos el reconocimiento
hidrográfico.

¿Qué hacen ustedes?

Los nadadores entran al agua.

¿Qué hacen los nadadores?

Ustedes toman fotografías.

¿Qué hacemos?

Los nadadores bucean para
reconocer los obstáculos.

¿Qué hacen los nadadores?

Tomamos fotos.

¿Qué hacen ustedes?

El primer nadador lleva el
extremo libre del cordel.

¿Qué hace el primer nadador?

2. Adjective gender and number agreement:

Model:

La playa es rocosa.
¿Y el muelle?

El muelle es rocoso
también.

INSTRUCTOR

STUDENT

La playa es larga.
¿Y los flancos?

Los flancos son largos
también.

Los reconocimientos son
paralelos.
¿Y las líneas de sondeo?

Las líneas de sondeo son
paralelas también.

El equipo está listo.
¿Y las fotos?

Las fotos están listas
también.

Las costa es rocosa.
¿Y las playas?

Las playas son rocosas
también.

El equipo está completo
¿Y las cartas?

Las cartas están completas
también.

El reconocimiento es
hidrográfico.
¿Y la carta?

La carta es hidrográfica
también.

3. Use of tener que:

Model:

Hacemos un reconoci-
miento paralelo.

Tenemos que hacer un
reconocimiento paralelo.

INSTRUCTOR

STUDENT

El teniente lleva la brújula.
brújula.

El teniente tiene que llevar la
brújula.

Los nadadores nadan doscientos
metros.

Los nadadores tienen que nadar
doscientos metros.

Lesson 2

Ustedes toman sondeos a intervalos de 25 metros.

Entro al agua ahora.

Ellos hacen un bosquejo de la playa.

Tomamos posición para reconocer los obstáculos.

Ustedes tienen que tomar sondeos a intervalos de 25 metros.

Tengo que entrar al agua ahora.

Ellos tienen que hacer un bosquejo de la playa.

Tenemos que tomar posición para reconocer los obstáculos.

C. Integration Drills

1. Sentence construction:

Model:

teniente/tomar/sondeo

El teniente toma un sondeo.

INSTRUCTOR

STUDENT

pelotón/hacer/reconocimiento

El pelotón hace un reconocimiento.

cartógrafo/tomar/fotos

El cartógrafo toma fotos.

jefe/llevar/brújula

El jefe lleva una brújula.

usted/llevar/aletas

Usted lleva las aletas.

teniente/hacer/reconocimiento

El teniente hace un reconocimiento.

2. Two-clause construction with the cohesive device para:

Model:

nadador/bucear/
reconocer obstáculos

El nadador tiene que bucear para reconocer obstáculos.

INSTRUCTOR

pelotón/nadar/tomar posiciones

hombres rana/nadar/hacer sondeos

cartógrafo/estar en la playa/tomar fotos

nadadores/tomar posiciones/hacer un reconocimiento

buceadores/entrar al agua/llevar el cordel

contramaestre/nadar/reconocer la formación

STUDENT

El pelotón tiene que nadar para tomar posiciones.

Los hombres rana tienen que nadar para hacer sondeos.

El cartógrafo tiene que estar en la playa para tomar fotos.

Los nadadores tienen que tomar posiciones para hacer un reconocimiento.

Los nadadores tienen que entrar al agua para llevar el cordel.

El contramaestre tiene que nadar para reconocer la formación.

3. Structures with ser:

Model:

ellos - cartógrafos

Ellos son cartógrafos.

INSTRUCTOR

yo - buceador

nosotros - nadadores

ustedes - tenientes

smith - contramaestre

usted - jefe

el maestro - cartógrafo

ellos - marineros

yo - hombre rana

STUDENT

Yo soy buceador.

Nosotros somos nadadores.

Ustedes son tenientes.

Smith es contramaestre.

Usted es jefe.

El maestro es cartógrafo.

Ellos son marineros.

Yo soy hombre rana.

D. Expansion Drills

1. Structures with lengths in meters and the expressions el total and un total de:

Model:

El muelle tiene
doscientos metros.

(S1) Tiene un total de dos-
cientos metros.
(S2) El total es doscientos
metros.

INSTRUCTOR

STUDENTS

La línea tiene trescientos
metros.

(S1) Tiene un total de tres-
cientos metros.
(S2) El total es trescientos
metros.

La playa tiene dos mil metros.

(S1) Tiene un total de dos mil
metros.
(S2) El total es dos mil
metros.

El flanco izquierdo tiene
doscientos cincuenta metros

(S1) Tiene un total de dos-
cientos cincuenta metros.
(S2) El total es doscientos
cincuenta metros.

El sondeo tiene ochenta metros

(S1) Tiene un total de ochenta
metros.
(S2) El total es ochenta
metros.

El cordel tiene cuatrocientos
metros.

(S1) Tiene un total de cuatro-
cientos metros.
(S2) El total es cuatrocientos
metros.

El reconocimiento paralelo
tiene quinientos metros.

(S1) Tiene un total de quinien-
tos metros.
(S2) El total es quinientos
metros.

2. Structures with numbers and interrogative cuántos,
cuántas:

Model:

botes
cuatro

(S1) ¿Cuántos botes necesitan?
(S2) Necesitamos cuatro botes.

INSTRUCTOR

STUDENTS

nadadores

(S1) ¿Cuántos nadadores necesitan?

dos

(S2) Necesitamos dos nadadores.

brújulas

(S1) ¿Cuántas brújulas necesitan?

una

(S2) Necesitamos una brújula.

cordeles

(S1) ¿Cuántos cordeles necesitan?

tres

(S2) Necesitamos tres cordeles.

intervalos

(S1) ¿Cuántos intervalos necesitan?

veintidós

(S2) Necesitamos veintidós intervalos

hombres

(S1) ¿Cuántos hombres necesitan?

cuatro

(S2) Necesitamos cuatro hombres.

fotos

(S1) ¿Cuántas fotos necesitan?

diez

(S2) Necesitamos diez fotos.

bengalas

(S1) ¿Cuántas bengalas necesitan?

ocho

(S2) Necesitamos ocho bengalas.

3. Interrogative structures with cuántos, cuántas, and use of uno, una without a noun:

Model:

brújulas

(S1) ¿Cuántas brújulas
llevan?
(S2) Llevamos una.

INSTRUCTOR

STUDENTS

cartas	(S1) ¿Cuántas cartas llevan? (S2) Llevamos una.
marcadores	(S1) ¿Cuántos marcadores llevan? (S2) Llevamos uno.
escandallos	(S1) ¿Cuántos escandallos llevan? (S2) Llevamos uno.
bosquejos	(S1) ¿Cuántos bosquejos llevan? (S2) Llevamos uno.
salvavidas	(S1) ¿Cuántos salvavidas llevan? (S2) Llevamos uno.
bengalas	(S1) ¿Cuántas bengalas llevan? (S2) Llevamos una.
brújulas	(S1) ¿Cuántas brújulas llevan? (S2) Llevamos una.

NARRATIVE

Los hombres rana están listos para hacer un reconocimiento hidrográfico de los 500 metros útiles de la playa: un total de 21 (veintiuna) líneas paralelas. Ahora los nadadores entran al agua y toman posiciones a intervalos de 25 (veinticinco) metros. El primer nadador lleva el extremo libre del cordel. Todos nadan y toman sondeos y, cuando es necesario, bucean para reconocer obstáculos. El cartógrafo toma fotos y hace un bosquejo de la playa trasera.

Answer the following questions in Spanish:

1. ¿Quiénes están listos para hacer el reconocimiento hidrográfico?
2. ¿Cuántos metros útiles tiene la playa?
3. ¿Cuántas líneas paralelas son?
4. ¿Qué hacen los nadadores cuando entran al agua?
5. ¿Quién lleva el extremo libre del cordel?
6. ¿Qué hacen todos los nadadores?
7. ¿Qué hace el cartógrafo en la playa?

HOMework

A. Study the Vocabulary, the Narrative and the Dialogue.

B. Translate the following into Spanish:

1. The platoon conducts a parallel reconnaissance.

2. The pier is 200 meters long.

3. A rock formation is left flank.

4. The cartographer takes photographs of the beach.

5. They have to dive in order to recon obstacles.

6. They are ready to enter the water.

7. That solitary tree is the reference point.

C. Fill in the blank spaces with the correct form of each verb:

1. Los buceadores _____ el cordel.
(llevar)

2. Los nadadores _____ para hacer sondeos.
(bucear)

3. Los cartógrafos _____ fotos.
(tomar)
4. Usted _____ posición en el muelle.
(tomar)
5. El maestro _____ que nadar 400 metros.
(tener)
6. Los tenientes _____ un bosquejo.
(hacer)
7. Nosotros _____ el obstáculo.
(reconocer)

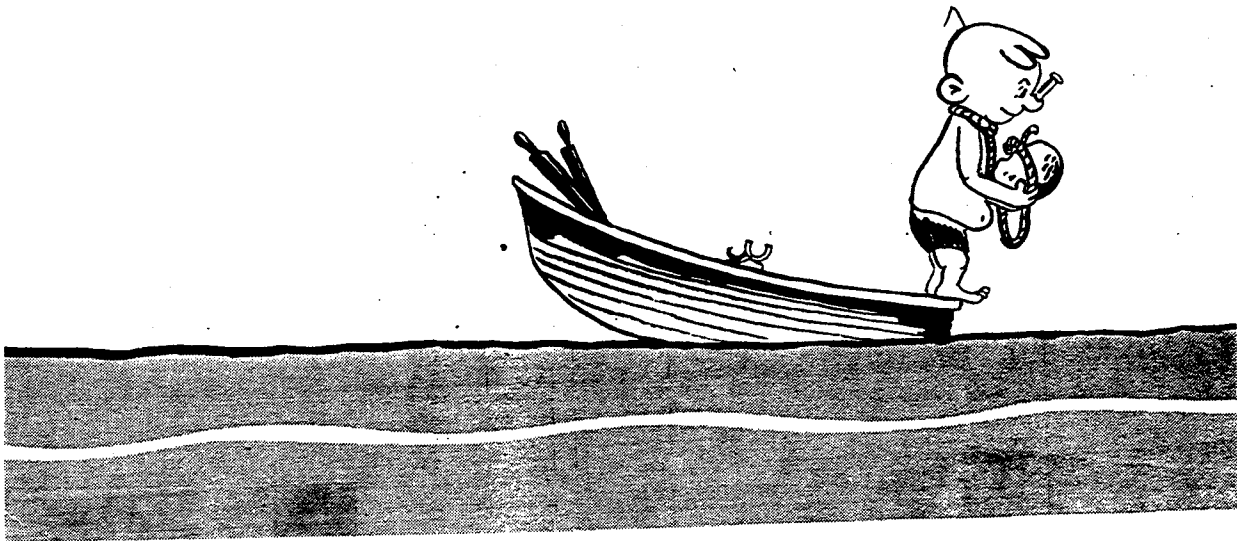

LESSON 3

OBJECTIVES

At the end of this lesson you will be able to:

- Conduct limited conversations on Combat Reconnaissance.
- Use the interrogatives cuál, cuáles.
- Recognize and use demonstrative adjectives, singular forms.
- Use the present tense of the verb dar.
- Use the expression es necesario + infinitive.

DIALOGUE

Reconocimiento de Combate

- Primer Maestro: ¿Cuál es la misión de esta noche?
- Teniente de Navío: Hacer un reconocimiento nocturno paralelo de la playa. Es necesario obtener información para el desembarco anfibio en Playa Verde.
- Primer Maestro: ¿Qué equipo especial tienen que llevar los exploradores acuáticos?
- Teniente de Navío: Dispositivo de señales. También armas para dar protección al destacamento de playa en caso de peligro.
- Primer Maestro: ¿Cuál es la señal para iniciar el reconocimiento?
- Teniente de Navío: Una serie de destellos rojos.
- Primer Maestro: ¿Cuántos botes inflables de goma necesitamos para esta noche?
- Teniente de Navío: Necesitamos cuatro botes para transportar todo el personal.

Combat Reconnaissance

Chief Petty Officer: What is the mission tonight?

Lieutenant: To conduct a night parallel beach reconnaissance. It is necessary to gather intelligence for the amphibious landing at Green Beach.

Chief Petty Officer: What special equipment do the swimmer scouts have to take along?

Lieutenant: Signal devices. Also weapons to provide security for the beach party in case of a compromise.

Chief Petty Officer: What is the signal to begin the reconnaissance?

Lieutenant: A series of red flashes.

Chief Petty Officer: How many inflatable rubber boats do we need for tonight?

Lieutenant: We need four boats to carry all personnel.

VOCABULARY

acuático	aquatic; water (adj.)
explorador acuático	swimmer scout
anfibio	amphibious
arma <el>	weapon
las armas	the weapons
bote <el>	boat
caso <el>	case
combate <el>	combat
nadadores de combate	combatant swimmers
cuál	which
dar	to give
desembarco <el>	landing
destacamento <el>	detachment
destacamento de playa	beach party
destello <el>	flash
dispositivo <el>	device
especial	special
esta	this (feminine)
esta noche	tonight
explorador <el>	scout
explorador acuático	swimmer scout
inflable	inflatable
información	information, intelligence
iniciar	to initiate

Lesson 3

noche <la>	night
esta noche	tonight
nocturno	night (adj.)
obtener	to obtain, to gather
peligro <el>	danger
personal <el>	personnel, complement
porque	because
protección <la>	protection
rojo	red
señal <la>	signal
hacer señales	to signal
serie <la>	series
transportar	to carry, to transport
verde	green

STRUCTURAL NOTES

A. Interrogatives

1. Cuál means "which." When followed by a verb form of ser, it is usually translated as "what."

¿Cuál es la misión?

What is the mission?

¿Cuál es la señal?

What is the signal?

2. Cuáles is used before a plural noun.

¿Cuáles son las armas?

What are the weapons?

vs.

¿Cuál es el arma?

What is the weapon?

NOTE: The difference in the use of qué and cuál:

¿Cuál es la posición?

What is the position?

¿Qué posición es?

What position is it?

Lesson 3

B. Demonstrative Adjectives

1. Este and ese translate as "this" and "that," respectively. Both are used before masculine nouns.

este	árbol
ese	

this tree
that

2. Esta and esa are equivalent to "this" and "that" also, but they are used before feminine nouns.

esta	playa
esa	

this beach
that

C. The Verb dar in the Present Tense

1. Dar means "to give," "to provide" and is slightly irregular in the present tense.

Singular	Plural
doy	damos
da	dan

2. Examples:

Los exploradores
acuáticos dan
protección al
destacamento.

Nosotros no damos
esa información.

The swimmer scouts
give protection to
the detachment.

We don't give that
(kind of) information.

D. The Expression es necesario + infinitive

1. Es necesario + infinitive is an expression equivalent to the English "it is necessary to" + "verb." It can be used as a kind of indirect command.

Es necesario obtener
información.

Es necesario iniciar el
reconocimiento.

It is necessary to gather
information.

It is necessary to begin
the reconnaissance.

E. Feminine Nouns with the Masculine Definite Article

1. There are a very few feminine nouns that use the masculine definite article in the singular but the feminine in the plural. For any other purposes the word is feminine.

el agua
las aguas

el arma
las armas

the water
the waters

the weapon
the weapons

PRACTICE EXERCISES

A. Integration Drills

1. Interrogative structures with cuál. Affirmative structures with ser:

Model:

la posición una línea paralela

(S1) ¿Cuál es la posición? (S2) La posición es una línea paralela.

INSTRUCTOR

STUDENTS

la señal	(S1) ¿Cuál es la señal?
una serie de destellos rojos	(S2) La señal es una serie de destellos rojos.
el punto de referencia	(S1) ¿Cuál es el punto de referencia?
un árbol	(S2) El punto de referencia es un árbol.
el flanco derecho	(S1) ¿Cuál es el flanco derecho?
el muelle	(S2) El flanco derecho es el muelle.
el obstáculo	(S1) ¿Cuál es el obstáculo?
la formación rocosa	(S2) El obstáculo es la formación rocosa.
la misión	(S1) ¿Cuál es la misión?
hacer un reconocimiento nocturno	(S2) La misión es hacer un reconocimiento nocturno.

2. Structures with dar, singular forms:

Model:	la información yo	(S1) ¿Quién da la información? (S2) Yo doy la información.
--------	--------------------------	---

INSTRUCTOR

STUDENTS

la señal el maestro	(S1) ¿Quién da la señal? (S2) El maestro da la señal.
los botes el teniente	(S1) ¿Quién da los botes? (S2) El teniente da los botes.
el punto de referencia usted	(S1) ¿Quién da el punto de referencia? (S2) Usted da el punto de referencia.
el equipo yo	(S1) ¿Quién da el equipo? (S2) Yo doy el equipo.
las armas usted	(S1) ¿Quién da las armas? (S2) Usted da las armas.
protección el explorador	(S1) ¿Quién da protección? (S2) El explorador da protección.
el intervalo el contramaestre	(S1) ¿Quién da el intervalo? (S2) El contramaestre da el intervalo.

3. Structures with dar, plural forms:

Model:	los botes nosotros	(S1) ¿Quiénes dan los botes? (S2) Nosotros damos los botes.
--------	---------------------------	--

INSTRUCTOR	STUDENTS
la información	(S1) ¿Quiénes dan la información?
ustedes	(S2) Ustedes dan la información.
la señal	(S1) ¿Quiénes dan la señal?
los nadadores	(S2) Los nadadores dan la señal.
el punto de referencia	(S1) ¿Quiénes dan el punto de referencia?
los cartógrafos	(S2) Los cartógrafos dan el punto de referencia.
el equipo	(S1) ¿Quiénes dan el equipo?
nosotros	(S2) Nosotros damos el equipo.
las armas	(S1) ¿Quiénes dan las armas?
ustedes	(S2) Ustedes dan las armas.
protección	(S1) ¿Quiénes dan protección?
los hombres rana	(S2) Los hombres rana dan protección.
los intervalos	(S1) ¿Quiénes dan los intervalos?
los exploradores	(S2) Los exploradores dan los intervalos

B. Expansion Drills

1. Structures with este and esta:

Model:

un combate nocturno

Este combate es nocturno.

INSTRUCTOR

una información especial
un destacamento anfibio

STUDENT

Esta información es especial.
Este destacamento es anfibio.

una señal roja	Esta señal es roja.
un bote inflable	Este bote es inflable.
una protección necesaria	Esta protección es necesaria.
un bosquejo hidrográfico	Este bosquejo es hidrográfico.

2. Structures with ese and esa:

Model:	el explorador	¿Es acuático ese explorador.
--------	---------------	------------------------------

INSTRUCTOR

STUDENT

el reconocimiento	¿Es paralelo ese reconocimiento?
la costa rocosa	¿Es rocosa esa costa?
la línea paralela	¿Es paralela esa línea?
el destello rojo	¿Es rojo ese destello?
el bosquejo completo	¿Es completo ese bosquejo?
la información necesaria	¿Es necesaria esa información?

3. Structures contrasting es necesario and tener que:

Model:	¿Tenemos que bucear?	Sí, es necesario bucear.
--------	----------------------	--------------------------

INSTRUCTOR

STUDENT

¿Tenemos que hacer este bosquejo?	Sí, es necesario hacer este bosquejo.
¿Tenemos que entrar al agua?	Sí, es necesario entrar al agua.

Lesson 3

¿Tenemos que iniciar los sondeos?

Sí, es necesario iniciar los sondeos.

¿Tenemos que obtener esa información?

Sí, es necesario obtener esa información.

¿Tenemos que transportar el equipo?

Sí, es necesario transportar el equipo.

¿Tenemos que dar protección a ese destacamento.

Sí, es necesario dar protección a ese destacamento.

¿Tenemos que tomar fotos?

Sí, es necesario tomar fotos.

NARRATIVE

Esta noche los nadadores de combate tienen que hacer un reconocimiento de Playa Verde porque necesitamos la información para un desembarco anfibio. Cuatro botes inflables de goma transportan a los nadadores. Los exploradores acuáticos ya están en la playa y hacen señales para iniciar el reconocimiento. Ellos también llevan armas para dar protección en caso de peligro.

Answer the following questions in Spanish.

1. ¿Qué tienen que hacer los nadadores de combate?
2. ¿Qué necesitamos?
3. ¿En qué transportan a los nadadores?
4. ¿Dónde están los exploradores?
5. ¿Qué hacen ellos ahora?
6. ¿Para qué llevan armas?

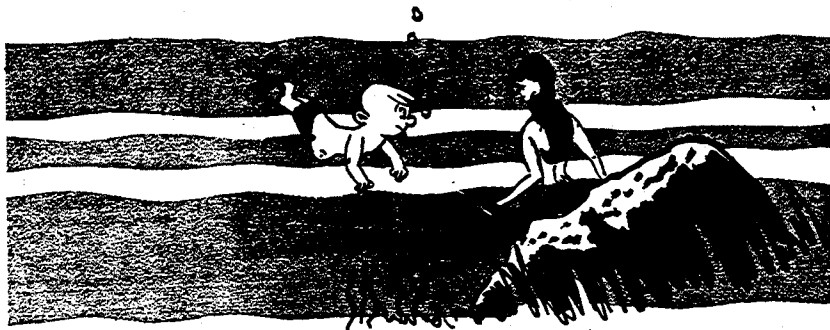

HOMework

A. Study the Vocabulary, the Dialogue and the Narrative.

B. Fill in the blanks with the appropriate Spanish equivalent of the English words in parentheses.

1. El _____ anfibio es _____.
(landing) (tonight)
2. Los _____ acuáticos hacen _____.
(scouts) (signals)
3. ¿ _____ es el punto de _____?
(which) (reference)
4. Los _____ llevan también _____.
(frogmen) (weapons)
5. El _____ ya está en posición.
(beach party)
6. Van a _____ un _____ nocturno.
(conduct) (recon)
7. Necesitan tres _____ de goma para _____
al personal. (boats) (carry)
8. _____ misión es para _____ información.
(this) (gather)
9. ¿ _____ llevan el _____?
(how many) (device)

LESSON 4

OBJECTIVES

At the end of this lesson you will be able to:

- Conduct limited conversations on Cartography and the production of beach charts.
- Use the Spanish progressive form estar + gerund.
- Recognize and use irregular forms of the verbs ir and ver in the present tense.
- Form the future tense with ir a + infinitive.
- Use the verb form hay.

CARTA DE UNA PLAYA

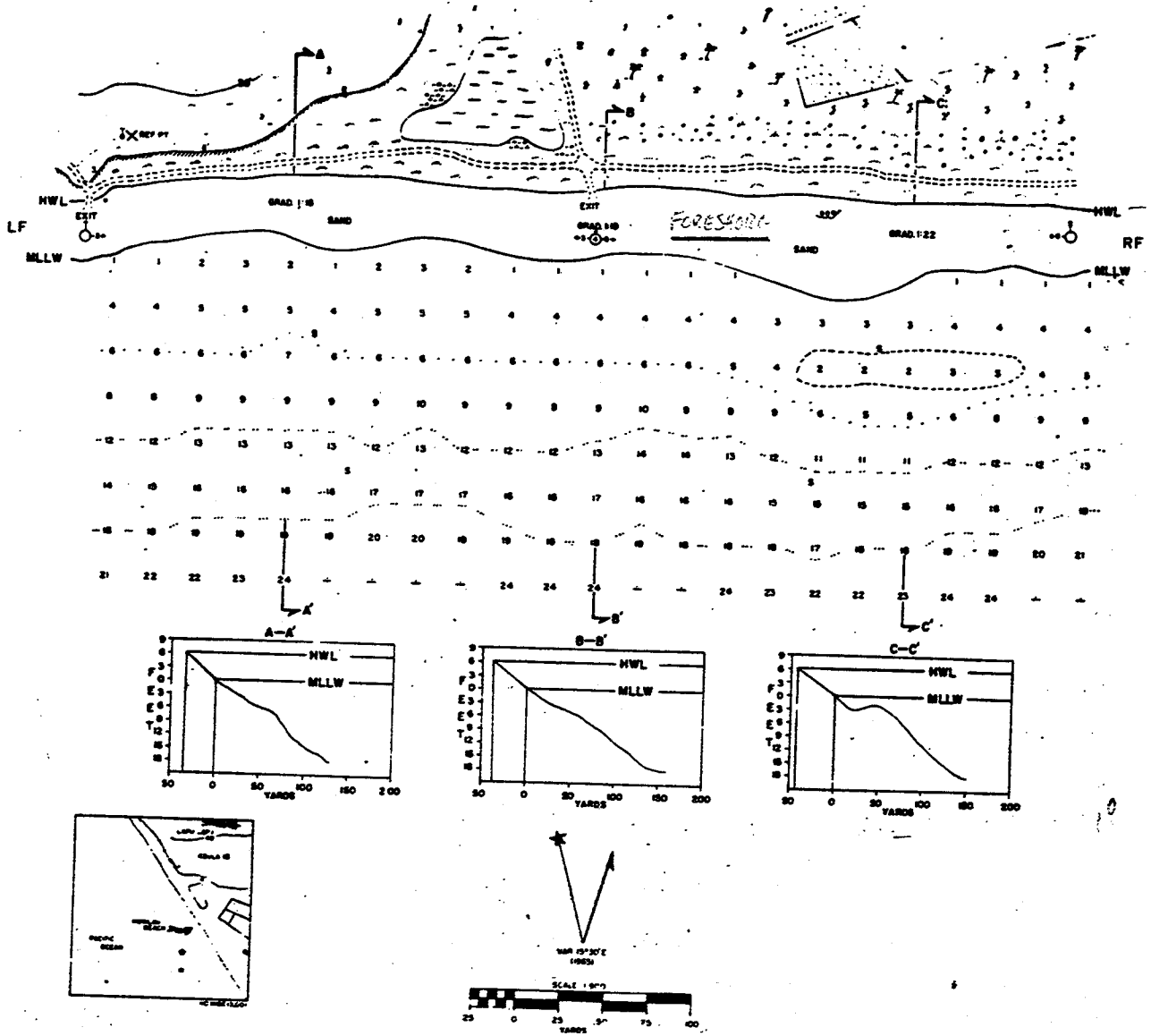

DIALOGUE

Cartografía

Primer Maestro: ¿Ya está usted trazando la carta de la costa?

Cartógrafo: Sí, estoy delineando las líneas isobáticas y las características de la anteplaya.

Alférez: ¿Cuál es el declive de la playa?

Cartógrafo: Aquí está el perfil gráfico. Es una playa llana, entre la bajamar más baja media y el nivel de la pleamar.

Alférez: Veo que hay bancos de arena.

Cartógrafo: Sí, señor. Yo voy a anotar todos los símbolos con las explicaciones correspondientes en la leyenda de la carta.

Cartography

Chief Petty Officer: Are you drawing the beach chart?

Cartographer: Yes, I am marking the isobaths and the features of the foreshore.

Lieutenant: What is the gradient of the beach?

Cartographer: Here is the profile. It's a flat beach between the mean lower low water and the high water line.

Lieutenant: I see there are sandbars.

Cartographer: Yes, sir. I am going to mark all the symbols with the corresponding explanations on the chart legend.

VOCABULARY

anotar	to anotate; to note down
antep playa <la>	foreshore
arena <la>	sand
bajamar <la>	low tide
bajamar más baja media	mean lower low water (MLLW)
bajo	low
más bajo	lower
banco	shoal, bank
banco de arena	sandbar
característica <la>	feature, characteristic
cartografía <la>	cartography
con	with
correspondiente	corresponding, appropriate
declive	gradient
delinear	to outline
entre	between
escala	scale
etc.	et cetera
explicación <la>	explanation
gráfico <el>	graph, diagram
hay	there is, there are
indicar	to indicate
ir	to go

Lesson 4

isobático	isobathic
líneas isobáticas	isobaths
leyenda	legend
llano	flat
más	more
medio	mean, average
nivel <el>	level
nivel de la pleamar	high water line (HWL)
norte <el>	north
norte verdadero	true north
perfil <el>	profile
perfil gráfico	profile diagram
pleamar <la>	high water
que	that
salida <la>	exit
salida de playa	beach exit
símbolo <el>	symbol
terreno <el>	terrain
transitabilidad <la>	trafficability
trazar	to draw, to mark out; to lay out
veo	I see
ver	to see

STRUCTURAL NOTES

A. The Spanish Verb Ending -ando, -iendo

English "-ing" verb endings used with the auxiliary "to be" correspond to the Spanish ending -ando, -iendo used with the auxiliary estar.

Verbs ending in -ar follow the pattern -ando:

tom-	
traz-	<u>-ar, -ando</u>
est-	
deline-	

tak-	
draw-	"ing"
be-	
sketch-	

Verbs ending in -er follow the pattern -iendo:

hac-	
s-	
v-	<u>-er, -iendo</u>
ten-	
reconoc-	

do-	
be-	
see-	"-ing"
hav-	
reconn-	

Examples:

El cartógrafo <u>está</u> trazando la carta de la costa.
--

The cartographer "is"
drawing the beach
chart.

Los nadadores están
haciendo un
reconocimiento.

The swimmers "are"
conducting (doing)
a reconnaissance.

NOTE: Irregular gerunds will be dealt with as they appear in the lessons.

B. Ir, "to go"

1. The present tense;

voy	vamos
va	van

I go - we go

he goes - they go

2. The future is often expressed in Spanish by ir a + infinitive, the equivalent of English "to be going to" + verb form."

Vamos a anotar todos
los símbolos.

We are going to mark all
the symbols.

Los nadadores van a
entrar al agua.

The swimmers are going to
enter the water.

3. Ir a + ir translates as "to be going to go" or just "to be going." It is the future tense of the verb ir, "to go."

Voy a ir a Panamá.

I'm going to Panama.

¿Va a ir usted con
el pelotón?

Are you going with the
platoon?

C. Use of Hay, "there is"

Both "there is" and "there are" are expressed in Spanish by the verbal form hay:

Hay un nadador.
Hay dos nadadores.

There is one swimmer.

There are two swimmers.

D. Ver, "to see"

Veo	vemos
ve	ven

I see - we see

he sees - they see

E. Comparative Forms más + adjective

<u>más</u>	bajo útil importante
------------	----------------------------

lower

more useful

more important

(The opposite of más is menos.)

There are very few forms such as "lower" or "larger" in Spanish

mejor
peor

better

worse

F. Omission of Subject Pronouns in Spanish

Necesito
Necesitamos
Necesita
Necesitan

I need
We need
He - you need
They need

The subject pronoun is very frequently omitted, particularly when the verb form leaves no doubt concerning the subject (first person yo and nosotros). It is used for emphasis or clarification when there might be a doubt.

¿Quién necesita
aletas?

Who needs fins?

Nosotros necesitamos
aletas.

"We" do.

Usted necesita una
máscara.

You need a facemask.

Y él necesita una
brújula.

And "he" needs a compass.

PRACTICE EXERCISES

A. Transformation Drills

1. Comparative structures using ir a + infinitive and -ando, -iendo verb forms:

Model:

Los nadadores van a hacer un reconocimiento.

Los nadadores están haciendo un reconocimiento.

INSTRUCTOR

STUDENT

Usted va a ver que hay bancos de arena.

Usted está viendo que hay bancos de arena.

El buceador va a hacer sondeos. sondeos.

El buceador está haciendo sondeos.

Ustedes van a reconocer quinientos metros de playa.

Ustedes están reconociendo quinientos metros de playa.

Vamos a trazar la carta de la costa.

Estamos trazando la carta de la costa.

Van a anotar todos los símbolos

Están anotando todos los símbolos.

Voy a hacer sondeos paralelos

Estoy haciendo sondeos paralelos.

2. Comparative structures using -ando, -iendo and ir a + infinitive verb forms

Model:

El cartógrafo está trazando la carta de la costa.

El cartógrafo va a trazar la carta de la costa.

INSTRUCTOR

Los cartógrafos están tomando fotos.

El teniente está anotando todos los símbolos.

Los alféreces están haciendo un reconocimiento.

Usted está llevando el equipo.

Estamos entrando al agua.

Ustedes están delineando las líneas isobáticas.

STUDENT

Los cartógrafos van a tomar fotos.

El teniente va a anotar todos los símbolos.

Los alféreces van a hacer un reconocimiento.

Usted va a llevar el equipo.

Vamos a entrar al agua.

Ustedes van a delinear las líneas isobáticas.

3. Structures using the comparison forms más + adjective, menos + adjective:

Model:

Son playas menos bajas.

Es una playa más baja.

INSTRUCTOR

Son cartas de navegación menos útiles.

Son árboles menos bajos.

Son costas menos rocosas.

Son muelles menos largos.

Son arenas menos llanas.

Son playas menos bajas.

STUDENT

Es una carta de navegación más útil.

Es un árbol más bajo.

Es una costa más rocosa.

Es un muelle más largo.

Es una arena más llana.

Es una playa más baja.

B. Expansion DrillStructures with hay, "there is/there are":

Model:

máscaras

(S1) ¿Cuántas máscaras hay?

veinticinco

(S2) Hay veinticinco máscaras

INSTRUCTOR

STUDENTS

marcadores - doce	(S1) ¿Cuántos marcadores hay? (S2) Hay doce marcadores.
botes de goma - un	(S1) ¿Cuántos botes de goma hay? (S2) Hay un bote de goma.
brújulas - cuatro	(S1) ¿Cuántas brújulas hay? (S2) Hay cuatro brújulas.
cinturones - treinta	(S1) ¿Cuántos cinturones hay? (S2) Hay treinta cinturones.
aletas - cincuenta	(S1) ¿Cuántas aletas hay? (S2) Hay cincuenta aletas.
salvavidas - cuarenta	(S1) ¿Cuántos salvavidas hay? Hay cuarenta salvavidas.
cartas de navegación - una	(S1) ¿Cuántas cartas de navegación hay? (S2) Hay una.

C. Integration DrillStructures with ver and hay:

Model:

Ustedes
bancos de arenaVen que hay bancos
de arena.

INSTRUCTOR

STUDENTS

nosotros - formaciones
rocosas

Vemos que hay formaciones
rocosas.

yo - veinte máscaras

Veo que hay veinte máscaras

el alférez - peligro

Ve que hay peligro.

el capitán y el alférez
- una playa llana

Ven que hay una playa llana.

nosotros - 21 líneas
paralelas

Vemos que hay 21 líneas para-
lelas.

yo - bancos de arena

Veo que hay bancos de arena.

D. Patterned Response Drill

Question and answer structures using ir a with the names of places:

Model:

usted - Nicoya
Golfito

(S1) ¿Va usted a Nicoya?
(S2) No, voy a Golfito.

INSTRUCTOR

STUDENTS

ustedes - Puntarenas
Puerto Limón

(S1) ¿Van ustedes a Puntarenas?
(S2) No, vamos a Puerto Limón.

el teniente - Guatemala
Honduras

(S1) ¿Va el teniente a Guatemala?
(S2) No, el teniente va a
Honduras.

los nadadores - Puerto
Cortez
San Lorenzo

(S1) ¿Van los nadadores a Puer-
to Cortez?
(S2) No, los nadadores van a
San Lorenzo.

usted - Acajutla
La Unión

(S1) ¿Va usted a Acajutla?
(S2) No, voy a La Unión.

nosotros - Puerto Sandino
Morazán

(S1) ¿Vamos a Puerto Sandino?
(S2) No, vamos a Morazán.

usted - Nicoya
Golfito

(S1) ¿Va usted a Nicoya?
(S2) No, voy a Golfito.

NARRATIVE

El cartógrafo está trazando la carta de la costa. Ahora está delineando las líneas isobáticas y las características del terreno de la anteplaya. El perfil gráfico indica el declive de la playa. Es una playa llana entre la bajamar más baja media y el nivel de la pleamar.

El cartógrafo va a anotar en la leyenda de la carta todos los símbolos con las explicaciones correspondientes. Estos símbolos indican la escala, el norte verdadero, las salidas de playa, etc. También el cartógrafo va a indicar en la carta los bancos de arena y la transitabilidad del terreno de la playa.

Answer the following questions in Spanish.

1. ¿Qué está haciendo el cartógrafo?
2. ¿Qué está delineando ahora?
3. ¿Qué indica el perfil gráfico de la carta?
4. ¿Es una playa rocosa?
5. ¿Dónde va a anotar el cartógrafo esta información?
6. ¿Qué indican los símbolos?
7. ¿Qué va a indicar también el cartógrafo?

HOMEWORK

A. Study the Dialogue, the Vocabulary and the Narrative.

B. Based on your knowledge of Lesson 4, complete the missing parts of the following dialogue.

Alférez: ¿Qué está haciendo el cartógrafo?

Primer Maestro: _____

Alférez: Este es el perfil gráfico la playa, ¿no?

Cartógrafo: _____

Primer Maestro: Veo que usted está anotando los símbolos y las explicaciones en la leyenda.

Cartógrafo: _____

Alférez: ¿ _____ ?

Cartógrafo: Voy a indicar la transitabilidad de la playa.

Lesson 4

C. Make up phrases using the cued words as in the model:

Model: salida - playa (the beach exit)

la salida de la playa

1. características - terreno (the terrain features)

2. declive - playa (the beach gradient)

3. bancos - arena (the sandbars)

4. leyenda - carta (the chart legend)

5. símbolo - salida (the exit symbol)

6. salidas - playa (the beach exits)

7. transitabilidad - playa (the beach trafficability)

LESSON 5

OBJECTIVES

At the end of this lesson you will be able to:

- Conduct limited conversations on the assembly of a Combat Rubber Raiding Craft (CRRC).
- Form the present tense of regular verbs ending in -er.
- Use the verbs creer and deber.
- Recognize and use irregular forms of the verb poner, including the command forms ponga, pongan.
- Recognize the idiom ordenar + infinitive.



DIALOGUE

Preparación de los Botes Neumáticos de Combate

- Teniente Alvarez: Es necesario preparar los botes Avon.
- Contramaestre Ortega: Sí, mi teniente. Los hombres ya están preparando los motores fuera de borda de 35 caballos.
- Teniente Alvarez: Bien. Cada bote debe llevar equipo de reparaciones para el motor, una bolsa con parches para reparaciones de emergencia, un inflador de mano, y cuatro remos.
- Contramaestre Ortega: Sí, señor.
- Teniente Alvarez: También ponga dos latas de gasolina y una manguera adicional de combustible en cada embarcación.
- Contramaestre Ortega: Muy bien, señor. Creo que los botes van a estar listos en dos horas.

Assembly of the Combat Rubber Raiding Craft (CRRC)

Lieutenant Alvarez: It is necessary to assemble the Avons.

Petty Officer Ortega: Yes, sir. The men are now getting the 35 35-horsepower outboard motors ready.

Lieutenant Alvarez: Fine. Each boat must carry a motor repair kit, a patch kit for emergency repairs, a hand pump, and four paddles.

Petty Officer Ortega: Yes, sir.

Lieutenant Alvarez: Also put two gas cans and an extra fuel line in each boat.

Petty Officer Ortega: Very well, sir. I think the boats are going to be ready in two hours.

VOCABULARY

además	besides, in addition
adicional	extra, additional
amarrar	to tie
amarrado	tied
bolsa <la>	bag
borda <la>	gunwale
fuera de borda	outboard
caballo <el>	horse
cada (invariable)	each
combustible <el>	fuel
manguera de combustible	fuel line
creer	to believe, to think
creo que sí	I think so
creo que no	I don't think so
deber	must
embarcación <la>	craft
emergencia <la>	emergency
espejo <el>	mirror; flat surface
espejo de popa	transom
excepto	except
fondo <el>	bottom
fuera	out
fuera de borda	outboard
gasolina <la>	gasoline, gas

Lesson 5

hora <la>	hour, time
inflador <el>	pump
inflador de mano	hand pump
inflar	to inflate
inflado	inflated
lata <la>	can, tin
manguera <la>	hose
manguera de combustible	fuel line
mano <la>	hand
mi	my
mi teniente	lieutenant, sir (lit., my lieutenant)
motor <el>	motor, engine
muy	very
neumático	pneumatic
bote neumático de combate	CRRC
ordenar	to order, to command
parche <el>	patch
poner	to put
ponga	put (command form)
popa <la>	stern
espejo de popa	transom
¿por qué?	why?
preparación <la>	preparation
preparar	to prepare, to get ready; to assemble
quilla <la>	keel

rajar	to crack, to split
rajado	cracked, split
remo <el>	paddle
reparación <la>	repairs
equipo de reparaciones	repair kit
sujetar	to fasten
sujeto	fastened
tabla <la>	board
tabla de fondo	floor board

STRUCTURAL NOTES

A. Present Tense of -er Verbs

1. Deber, "must," is a regular verb,

Singular	Plural
debo	debemos
debe	deben

2. Examples:

Debemos llevar el
inflador.

We must take the pump.

Ustedes deben
preparar los botes.

You must prepare the
boats.

3. Creer, "to believe" or "to think" is a regular verb.

4. Examples:

¿Cree usted que los
botes están listos.

Do you think the boats
are ready?

Creo que sí.

I think so.

El cree que la
brújula está en la
bolsa.

He believes the compass
is in the bag.

5. Poner, "to put" or "to place," is irregular in the first person yo,

Singular	Plural
<u>pongo</u>	<u>ponemos</u>
<u>pone</u>	<u>ponen</u>

B. The Irregular Command Forms of poner

ponga
pongan

when addressing a
single individual
put
when addressing two
or more people

Examples:

Ponga la brújula aquí.
Pongan las latas en el bote.

Put the compass here.

Put the cans in the boat.

Lesson 5

C. The expression ordenar + infinitive, "to order that something be done"

El teniente ordena	poner dos latas en el bote. llevar una manguera adicional. preparar los motores. inflar el bote de goma. llevar cuatro remos. amarrar bien la embarcación.
--------------------	---

PRACTICE EXERCISES

A. Substitution Drills1. Structures with deber in the present tense:

Model:	nosotros	Debemos llevar el equipo de buceo.
	INSTRUCTOR	STUDENT
ustedes		Deben llevar el equipo de buceo.
yo		Debo llevar el equipo de buceo.
usted		Debe llevar el equipo de buceo.
los marineros		Deben llevar el equipo de buceo.
nosotros		Debemos llevar el equipo de buceo.
el teniente		Debe llevar el equipo de buceo.
el teniente y usted		Deben llevar el equipo de buceo.

2. Structures with ver in the present tense. Lexical items:

Model:	usted	Ve los símbolos de la leyenda.
--------	-------	--------------------------------

INSTRUCTOR

yo - el bote
ustedes - los muelles
nosotros - los árboles
el capitán - las embarcaciones
usted y yo - los remos
yo - el inflador
los marineros - los bancos
de arena

STUDENT

Veo el bote.
Ven los muelles.
Vemos los árboles.
Ve las embarcaciones.
Vemos los remos.
Veo el inflador.
Ven los bancos de arena.

B. Transformation Drills

1. Structures using cada:

Model:

Los hombres llevan las
brújulas.

Cada hombre lleva
brújula.

INSTRUCTOR

Los botes tienen motor.
Los buceadores ponen el
equipo en el bote.
Los motores son de 35
caballos.
Las latas van en un bote.
Los remos tienen un metro.
Los motores tienen una
manguera de combustible.

STUDENT

Cada bote tiene motor.
Cada buceador pone el
equipo en el bote.
Cada motor es de 35
caballos.
Cada lata va en un bote.
Cada remo tiene un metro.
Cada motor tiene una
manguera de combustible.

2. Tener que vs. deber:

Model:

Tenemos que poner gasolina en las latas.
--

Debemos poner gasolina en la latas.

INSTRUCTOR

Tengo que ir a Guatemala.
 Ustedes tienen que bucear.
 Tengo que amarrar el bote.
 El contramaestre tiene que anotar los símbolos.
 Usted tiene que inflar el bote.
 Tenemos que preparar las escafandras.
 Ustedes tienen que sujetar el motor al espejo.

STUDENT

Debo ir a Guatemala.
 Ustedes deben bucear.
 Debo amarrar el bote.
 El contramaestre debe anotar los símbolos.
 Usted debe inflar el bote.
 Debemos preparar las escafandras.
 Ustedes deben sujetar el motor al espejo.

C. Integration Drills1. Command forms of poner with field vocabulary:

Model:

usted - la gasolina

¡Ponga la gasolina en el bote!

INSTRUCTOR

ustedes - las latas
 ustedes - los remos

STUDENT

¡Pongan las latas en el bote!
 ¡Pongan los remos en el bote!

Lesson 5

usted - los motores	¡Ponga los motores en el bote!
ustedes - el equipo	¡Pongan el equipo en el bote!
usted - los parches	¡Ponga los parches en el bote!
usted - el combustible	¡Ponga el combustible en el bote!
ustedes - los motores	¡Pongan los motores en el bote!

2. Present tense of poner with field vocabulary:

Model:

yo - este motor

Pongo este motor aquí.

INSTRUCTOR

STUDENT

usted - los parches	Usted pone los parches aquí.
nosotros - el bote	Ponemos el bote aquí.
yo - los remos	Pongo los remos aquí.
ustedes - la lata	Ustedes ponen la lata aquí.
usted - el motor	Usted pone el motor aquí.
nosotros - la manguera	Ponemos la manguera aquí.
yo - la bolsa	Pongo la bolsa aquí.
ustedes - el fuera de borda	Ustedes ponen el fuera de borda aquí.
yo - el combustible	Pongo el combustible aquí.

3. Idiomatic use of creer:

Model:

el equipo - listo

Creo que está listo.

INSTRUCTOR

STUDENT

la lata de gasolina - aquí
 los remos - en este bote
 los parches - en la bolsa
 el teniente - en el muelle
 los nadadores - en el agua
 la quilla - rajada
 los botes - inflados
 los nadadores - listos

Creo que está aquí.
 Creo que están en este bote.
 Creo que están en la bolsa.
 Creo que está en el muelle.
 Creo que están en el agua.
 Creo que está rajada.
 Creo que están inflados.
 Creo que están listos.

D. Patterned Response Drills

1. Use of the idioms creo que sí and creo que no:

Model:

Hay veinte remos en
 cada bote.

Hay dos latas de
 gasolina en esta
 embarcación.

Creo que no.

Creo que sí.

INSTRUCTOR

STUDENT

El motor fuera de borda va
 amarrado al espejo de popa.

Creo que sí.

Cada bote lleva un inflador
 de emergencia..

Creo que sí.

Este bote lleva treinta
 mangueras de combustible.

Creo que no.

Lesson 5

Es necesario amarrar todo el equipo a las tablas de embarcación.

Creo que sí.

El fuera de borda va en la bolsa de parches.

Creo que sí.

2. Structures using cada uno, cada una:

Model:

Cada buceador lleva aletas.

Sí, cada uno lleva aletas.

INSTRUCTOR

STUDENT

¿Cada motor va sujeto?

Sí, cada uno va sujeto.

¿Cada embarcación tiene remos?

Sí, cada una tiene remos.

¿Cada lata tiene gasolina?

Sí, cada una tiene gasolina.

¿Cada nadador necesita máscara?

Sí, cada uno necesita máscara.

¿Cada bolsa tiene parches?

Sí, cada una tiene parches.

3. Present tense of -er verbs:

Model:

¿Creen que está listo?

Sí, creemos que está listo.

INSTRUCTOR

STUDENT

¿Deben llevar la brújula?

Sí, debemos llevar la brújula.

¿Ven los bancos de arena?

Sí, vemos los bancos de arena.

¿Hacen un reconocimiento?

Sí, hacemos un reconocimiento.

¿Reconocen los obstáculos?

Sí, reconocemos los obstáculos.

¿Creen que está aquí?

Sí, creemos que está aquí.

E. Expansion Drill

Use of ordenar + infinitive:

Model:

Debemos preparar los botes.

El teniente ordena preparar los botes.

INSTRUCTOR

STUDENT

Debemos llevar doce brújulas.

El teniente ordena llevar doce brújulas.

Debemos inflar el bote.

El teniente ordena inflar el bote.

Debemos amarrar el motor al espejo.

El teniente ordena amarrar el motor al espejo.

Debemos sujetar el equipo a las tablas del fondo.

El teniente ordena sujetar el equipo a las tablas del fondo.

Debemos estar listos en dos horas.

El teniente ordena estar listos en dos horas.

Debemos poner dos latas en cada bote.

El teniente ordena poner dos latas en cada bote.

NARRATIVE

El teniente Alvarez ordena preparar los botes neumáticos de combate Avon. Cada bote debe llevar equipo de reparaciones para el motor fuera de borda, una bolsa con parches para reparaciones de emergencia, un inflador de mano y cuatro remos. Además el teniente ordena poner dos latas de gasolina y una manguera adicional de combustible.

Todo este equipo debe estar bien amarrado a las tablas del fondo de la embarcación. El motor de 35 caballos va sujeto al espejo de popa de cada bote. Los hombres ya están inflando las embarcaciones, excepto una que tiene la quilla rajada.

Answer the following questions in Spanish.

1. ¿Qué ordena preparar el teniente Alvarez?
2. ¿Qué debe llevar cada bote?
3. ¿Qué ordena poner el teniente Alvarez?
4. ¿Dónde va sujeto el motor fuera de borda?
5. ¿Qué están haciendo ahora los hombres?
6. ¿Por qué no inflan una de las embarcaciones?

HOMEWORK

A. Study the Dialogue, the Vocabulary and the Narrative.

B. Read the Spanish sentences and complete their English translations.

1. Ustedes no deben amarrar esa embarcación al muelle.
You must not _____ that _____ to the pier.
2. Necesitamos más parches para hacer reparaciones de emergencia.
We need more _____ to make emergency _____.
3. ¿Dónde está el combustible? Necesito dos latas.
Where is the _____? I need two _____.
4. El motor ya está sujeto al espejo de popa.
The motor is already _____ to the _____.
5. Ponga en ese bote un inflador de mano.
_____ a _____ in that boat.
6. Los remos no están aquí; están en el fondo del Avon.
The _____ are not here; they are on the _____ of the Avon.

Lesson 5

7. En una hora van a preparar los fuera de borda.
In one _____ they are going to get the _____
assembled.
8. La quilla de este Avon está rajada.
The _____ of this Avon is _____.
9. El teniente ordena llevar una manguera adicional.
The lieutenant _____ them to take an extra _____.
10. Es necesario inflar todos los botes, excepto ese.
It's necessary _____ all the boats _____
that one.

LESSON 6

OBJECTIVES

At the end of this lesson you will be able to:

--Conduct limited conversations on Open Circuit Scuba.

--Recognize and use the possessive adjectives mi, mis and su, sus, and de as a possessive auxiliary.

--Form adverbs by adding -mente.

--Use the preposition sobre.

SEÑALES BAJO EL AGUA

 <p>¿Profundidad?</p>	 <p>Tengo dificultad con el aire</p>	 <p>Subamos</p>
 <p>Tengo dificultad en los oídos</p>	 <p>Listo para recogida</p>	 <p>Emergencia Recogerme ya</p>
 <p>Se me acabó el aire</p>	 <p>Suspender todo</p>	 <p>¿Qué hora?</p>
 <p>¿Qué dirección ?</p>	 <p>Hacia abajo</p>	 <p>Hacia arriba</p>

DIALOGUE

Escafandra Autónoma de Circuito Abierto

- Teniente Alvarez: Seis parejas de buceadores van a participar en la exploración submarina.
- Contramaestre Ortega: Sí señor. ¿Deben usar la escafandra autónoma de circuito abierto?
- Teniente Alvarez: Por supuesto.
- Marinero: Aquí tenemos doce bibotellas de aire comprimido y una botella de reserva.
- Contramaestre Ortega: Cada hombre debe llevar salvavidas, brújula, puñal, profundímetro, reloj de buceo y el regulador monotubo de aire.
- Teniente Alvarez: Así es. Recuerden que cada uno es personalmente responsable de su equipo individual de buceo.

Open Circuit Scuba

Lieutenant Alvarez: Six swim pairs are going to participate in the underwater exploration.

Petty Officer Ortega: Yes, sir. Must they use the open circuit scuba?

Lieutenant Alvarez: Of course.

Sailor: Here we have 12 sets of scuba bottles and one standby bottle.

Petty Officer Ortega: Each man must carry a life jacket, compass, knife, depth gauge, dive watch, and single hose regulator.

Lieutenant Alvarez: That's correct. Remember that each one is personally responsible for his individual diving gear.

VOCABULARY

abierto	open
escafandra autónoma de circuito abierto	open circuit scuba
aire <el>	air
autónomo	self-contained
escafandra autónoma	scuba
base <la>	base
embarcación base	safety boat
bibotellas <las>	double bottles
botella <la>	bottle
buceador <el>	diver
buceo <el>	dive
cámara <la>	chamber
caso <el>	case
en caso de	in case of
circuito <el>	circuit
comprimido	compressed
disponible	available
duración <la>	duration
duración de la inmersión	bottom time
enfermero <el>	corpsman
escafandra	diving apparatus
escafandra autónoma	scuba
exploración <la>	exploration
individual	individual (adjective only)

Lesson 6

inmersión <la>	immersion, diving operation
duración de la inmersión	bottom time
instrucciones <las>	instructions
instrucciones finales	briefing
jefe <el>	boss, supervisor, chief
jefe de buceo	diving supervisor
máximo	maximum
medida <la>	measure, procedure
monotubo <el>	single hose
regulador monotubo	single hose regulator
orden <la>	order (command)
pareja <la>	couple, pair (people)
participar	to participate
personalmente	personally
plan <el>	plan
planes de emergencia	emergency procedures
por supuesto	of course
preparado	prepared, on standby
profundidad <la>	depth
profundímetro <el>	depth gauge
prueba <la>	proof
puñal <el>	knife, dagger
recompresión <la>	recompression
cámara de recompresión	recompression chamber
recuerde, recuerden	remember

regulador <el>	regulator
regulador monotubo	single hose regulator
reloj <el>	watch
reloj de buceo	dive watch
remolcar	to tow
reparar	to review
reserva <la>	reserve
de reserva	standby, spare
responsable de	responsible for
seguridad <la>	safety
medidas de seguridad	safety precautions
su	his, her, your, their (see Structural Notes)
submarino	underwater
sus	his, her, your, their (see Structural Notes)
usar	to use
vehículo <el>	vehicle

STRUCTURAL NOTES

A. Possessive Adjectives

As opposed to English where some possessive adjectives agree with the possessor, e.g. her (feminine), his (masculine.), some Spanish adjectives agree in number with the possessed object, not the possessor.

Singular Object	Plural Object
mi	mis
su	sus

my

his, her, your, their

Examples:

1.

Singular Objects	
mi	escafandra
su	puñal
	brújula
	profundímetro
	máscara

my

diving equipment

knife

your

compass

his

depth gauge

her

facemask

their

2.

Plural Objects	
mis	escafandras
	puñales
	brújulas
sus	profundímetros
	máscaras

my

diving equipment

knives

your

compasses

his

depth gauges

her

facemasks

their

3. The meaning of su(s) is deduced from context.

El contraestre está aquí.
Su bote está amarrado al muelle.

The petty officer is here.
His boat is tied to the pier.

Usted debe inspeccionar su equipo.

You must inspect your
equipment.

4. If clarification is needed, Spanish makes use of the preposition de, "of," as follows:

el equipo de él
la embarcación de ellos

his equipment
their craft

B. The Formation of Spanish Adverbs

The English ending "-ly," as in "finally," is expressed in Spanish by the ending -mente which is added to the feminine form, or the invariable form of the adjective.

Examples:

Feminine Adjectives	abierta- máxima- buena- llana-	mente
Invariable Adjectives	individual- adicional- final- personal-	

openly
maximally
goodly
flatly

individually
additionally
finally
personally











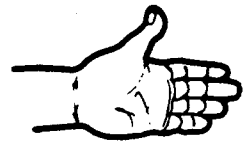

C. Sobre, "on" or "about"

While in a different context the word sobre means "on," "over," e.g. sobre el espejo de popa, "on the transom," it can also be used to mean "concerning" or "about."

Example:

dar instrucciones sobre
la duración

to give instructions
concerning/about the duration

				
Está bien. O K	Mirar el objeto	Pregunta		
Números				
 0	 1	 2	 3	 4
 5	 6	 7	 8	 9

PRACTICE EXERCISES

A. Transformation Drills

1. Singular and plural possessive structures:

Model:	Esta es su escafandra, contramaestre.	Estas son sus escafandras, contramaestre.
--------	--	--

INSTRUCTOR

¡Contramaestre, su bote está
rajado!

¿Dónde está su botella de
reserva?

Todos los buceadores tienen su
reloj.

Tenemos que repasar su plan de
emergencia.

Ponga su lata de gasolina en
el bote.

Esta no es su máscara.

Su señal es una serie de
destellos rojos.

STUDENT

¡Contramaestre, sus botes están
rajados!

¿Dónde están sus botellas de
reserva?

Todos los buceadores tienen sus
relojes.

Tenemos que repasar sus planes
de emergencia.

Ponga sus latas de gasolina en
el bote.

Estas no son sus máscaras.

Sus señales son una serie de
destellos rojos.

2. Structures with the possessives mi, mis, su, sus:

Model:	Aquí está su puñal.	No es mi puñal.
--------	---------------------	-----------------

INSTRUCTOR

STUDENT

Aquí están sus aletas.
Aquí está su botella.
Aquí están sus reguladores.
Aquí están sus jefes.
Aquí está su vehículo.
Aquí está su profundímetro.

No son mis aletas.
No es mi botella.
No son mis reguladores.
No son mis jefes.
No es mi vehículo.
No es mi profundímetro.

B. Integration Drills

1. Structures using sobre:

Model:

yo - equipo de buceo

Voy a dar instrucciones
sobre el equipo de buceo.

INSTRUCTOR

STUDENT

nosotros - profundidad máxima

el jefe de buceo - duración
de la inmersión

ustedes - medidas de seguridad

usted - planes de emergencia

yo - participación en la
exploración submarina

los contramaestres -
escafandra autónoma

Vamos a dar instrucciones sobre
la profundidad máxima

El jefe de buceo va a dar ins-
trucciones sobre la duración
de la inmersión.

Ustedes van a dar instrucciones
sobre las medidas de seguridad.

Usted va a dar instrucciones
sobre los planes de emergencia.

Voy a dar instrucciones sobre
la participación en la explora-
ción submarina.

Los contramaestres van a dar
instrucciones sobre la escafan-
dra autónoma.

2. The command form recuerde. Lexical items:

Model:

quilla - rajada

Recuerde que la quilla
está rajada.

INSTRUCTOR

STUDENT

enfermero - disponible

Recuerde que el enfermero
está disponible.

vehículo - aquí

Recuerde que el vehículo
está aquí.

escafandra - preparada

Recuerde que la escafandra
está preparada.

cámara - lista

Recuerde que la cámara
está lista.

gasolina - en las latas

Recuerde que la gasolina
está en las latas

motores - listos

Recuerde que los motores
están listosC. Patterned Response Drills1. Interrogative structures with the verb remolcar:

Model:

remolcar el bote de
goma - yo

¿Remolco el bote de goma?

INSTRUCTOR

STUDENT

remolcar las embarcaciones de
combate - ustedes¿Remolcan ustedes las embarca-
ciones de combate?

remolcar el vehículo - usted

¿Remolca usted el vehículo?

Lesson 6

remolcar los botes ahora
- nosotros

¿Remolcamos los botes ahora?

ir a remolcar el bote-base
- nosotros

¿Vamos a remolcar el bote-base?

Estar remolcando las embarcaciones - ellos

¿Están ellos remolcando las embarcaciones?

2. Structures with the verb dar:

Model:

¿Quiénes van a dar las instrucciones para el buceo? - nosotros

Nosotros vamos a dar las instrucciones para el buceo.

¿Quién da las órdenes aquí?
- yo

Yo doy las órdenes aquí.

¿Quiénes dan las señales?
- ustedes

Ustedes dan las señales.

¿Quiénes van a dar las instrucciones? - los jefes

Los jefes van a dar las instrucciones.

¿Quién da la hora de la exploración? - usted

Usted da la hora de la exploración.

¿Quiénes van a dar la señal?
- nosotros

Nosotros vamos a dar la señal.

¿Quién va a dar las órdenes?
- el teniente

El teniente va a dar las órdenes.

D. Expansion Drills

1. The command form
- recuerden
- . Lexical items:

Model:

Es necesario poner las latas en el bote.
--

Recuerden que tienen que poner las latas en el bote.
--

INSTRUCTOR

Es necesario participar en la exploración submarina

Es necesario repasar las medidas de seguridad.

Es necesario remolcar el bote.

Es necesario poner el equipo en la embarcación.

Es necesario amarrar las bibotellas.

Es necesario preparar las escafandras.

STUDENT

Recuerden que tienen que participar en la exploración submarina.

Recuerden que tienen que repasar las medidas de seguridad.

Recuerden que tienen que remolcar el bote.

Recuerden que tienen que poner el equipo en la embarcación.

Recuerden que tienen que amarrar las bibotellas.

Recuerden que tienen que preparar las escafandras.

NARRATIVE

El jefe de buceo de esta exploración submarina va a dar las instrucciones finales sobre la profundidad máxima, la duración de la inmersión y las medidas de seguridad. Además, va a repasar con los buceadores los planes de emergencia.

Cada hombre es responsable de su equipo individual de buceo: la escafandra autónoma que lleva una bibotella de aire comprimido, el regulador monotubo, el salvavidas, el profundímetro y el reloj de buceo a prueba de agua.

La cámara de recompresión ya está preparada y en caso de emergencia hay un enfermero disponible.

También está aquí el vehículo para remolcar la embarcación base de los buceadores.

Answer the following questions in Spanish.

1. ¿Qué va a hacer el jefe de buceo?
2. ¿De qué es responsable cada hombre?
3. ¿Cuáles son las partes de este equipo?
4. ¿Qué lleva la escafandra autónoma?
5. ¿Qué es un reloj de buceo?
6. ¿Qué cámara está preparada?
7. ¿Quién hay disponible en caso de emergencia?
8. ¿Para qué es el vehículo?

HOMEWORK

A. Study the Dialogue, the Vocabulary and the Narrative.

B. Fill in the blanks with the correct Spanish form of the English in parentheses.

1. _____ es de dos (2) horas.
(the bottom time)
2. Aquí está _____ en caso de emergencia.
(the corpsman)
3. Tenemos dos _____.
(standby bottles)
4. El conrmaestre va a dar instrucciones _____

(about safety precautions)
5. ¿Cuáles son los _____?
(emergency plans)
6. Hay un vehículo para _____ el bote.
(tow)
7. Cada _____ es responsable de su equipo.
(swim pair)
8. El teniente va a dar _____.
(the briefing)
9. Están listas _____.
(the open circuit scubas)

Lesson 6

10. No tenemos _____.
(depth gauges)
11. Todos llevan sus _____.
(single hose regulators)
12. Está preparada _____.
(the recompression chamber)
13. ¿Dónde está su _____?
(diving apparatus)
14. Este reloj es _____.
(waterproof)

C. Fill in each blank with the adverb form of the adjective.

Example: final

finalmente

- | | |
|-----------------|-------|
| 1. abierto | _____ |
| 2. máximo | _____ |
| 3. bueno | _____ |
| 4. llano | _____ |
| 5. individual | _____ |
| 6. hidrográfico | _____ |
| 7. libre | _____ |
| 8. necesario | _____ |
| 9. adicional | _____ |
| 10. paralelo | _____ |
| 11. primer | _____ |
| 12. especial | _____ |
| 13. personal | _____ |

LESSON 7

OBJECTIVES

At the end of this lesson you will be able to:

- Conduct limited conversations on the assembly of the Draeger Closed Circuit Scuba.
- Recognize and use the idiom ¿Cómo va(n)?
- Form the past participle.
- Form the present tense of regular verbs ending in -ir.
- Use the Spanish structure ya + estar + past participle to indicate that something has already been done.

Lesson 7

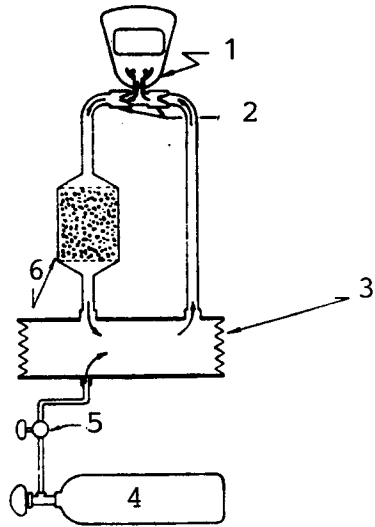

- 1- Máscara
- 2- Válvulas
- 3- Pulmón de goma (bolsa de aire)
- 4- Cilindro de oxígeno
- 5- Válvulas de control
- 6- Cápsula de absorción de bióxido de carbono

- 1- Cámara de presión intermedia
- 2- Válvula de alta presión
- 3- Reducción de presión: El resorte del diafragma de alta presión se dilata; La válvula de a.p. abre
- 4- Herradura
- 5- Cámara de baja presión
- 6- El buceador inhala, causando vacío parcial
- 7- El diafragma acciona la herradura, abriendo la válvula de b.p.
- 8- La presión del agua en el diafragma es mayor que la presión en la cámara de baja presión-- El diafragma se mueve hacia adentro

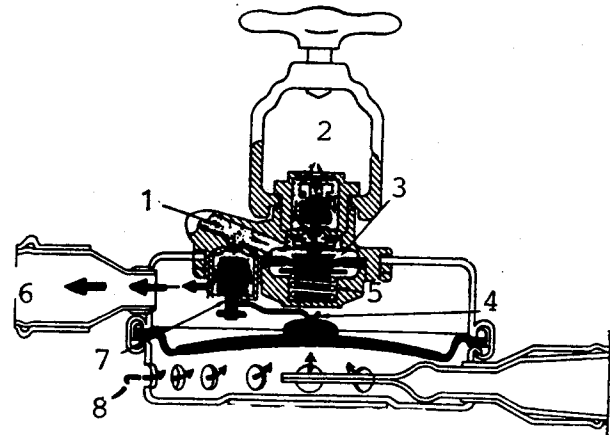

DIALOGUE

Escafandra Autónoma de Circuito Cerrado tipo Draeger

- Alférez García: ¿Cómo va el ensamblaje de las escafandras?
- Contramestre Ortega: Va bien. Ahora estoy chequeando la instalación de la cápsula y del pulmón auxiliar.
- Alférez García: Es importante inspeccionar las conexiones del tubo de aspiración y del tubo de expulsión.
- Marinero 1: Todos los tubos ya están inspeccionados con resultados satisfactorios.
- Marinero 2: También la válvula reguladora está chequeada. La llave está cerrada, o sea, en posición de "superficie."
- Contramaestre Ortega: (a los marineros) Bien. Ahora deben verificar si el circuito respiratorio está purgado.

Draeger Closed Circuit Scuba

Lieutenant (jg.) García: How's the assembly of the Scuba going?

Petty Officer Ortega: It is going fine. I'm now checking the installation of the canister and breathing bag.

Lieutenant (jg.) García: It is important to inspect the inhalation and exhalation hose connections.

Seaman 1: All the hoses have already been inspected with satisfactory results.

Seaman 2: Also the dive/surface valve has been checked. The switch is closed, that is, in "surface" position.

Petty Officer Ortega: (to both seamen) Fine. Now you must verify if the breathing loop is purged.

VOCABULARY

antes de	before
arnés <el>	harness
aspiración <la>	inhalation
autonomía <la>	autonomy
tiempo de autonomía	useful duration
autorrespirador <el>	Scuba
auxiliar	auxiliary
burbuja	bubble
cápsula <la>	canister
cerrado	closed
circuito <el>	circuit
circuito respiratorio	breathing loop
circuito de distribución de oxígeno	breathing loop
cómo	how
¿Cómo va?	How is it going?
conexión <la>	connection
cuerpo <el>	body
chequear	to check
diferencia <la>	difference
distribución <la>	distribution
durante	during
ensamblaje <el>	assembly
expulsión <la>	exhalation
faja <la>	strap

Lesson 7

filtro <el>	filter
importante	important
inspeccionar	to inspect
instalación <la>	installation
lugar <el>	place
en lugar de	instead of
llave <la>	toggle, switch
manómetro <el>	pressure gauge
más...que	more...than
medir	to measure
o	or
oxígeno <el>	oxygen
parte <la>	part
presión <la>	pressure
producir	to produce
pulmón <el>	lung
pulmón auxiliar	breathing bag
purga <la>	purge
purgado, purgar	purged, to purge
puro	pure
regulador	regulator, regulating
respiratorio	respiratory, breathing (adj.)
circuito respiratorio	breathing loop
resultado <el>	result
satisfactorio	satisfactory

sea	be
o sea	that is
si	if
superficie <la>	surface
tiempo <el>	time
tiempo de autonomía	useful duration
tipo <el>	type
tubo <el>	tube, pipe, hose
tubo de aspiración	inhalation hose
tubo de expulsión	exhalation hose
válvula <la>	valve
verificar	to verify

STRUCTURAL NOTES

A. The Present Tense of -ir Verbs

1. Abrir, "to open," is a regular verb.

Singular	Plural
abro	abrimos
abre	abren

2. Producir, "to produce," "to cause," is irregular for the form yo, "I."

Singular	Plural
produzco	producimos
produce	producen

3. Examples:

Esta válvula no produce burbujas durante la inmersión.

Ya no producen este equipo.

This valve does not produce bubbles during the dive.

They no longer produce (manufacture) this equipment.

B. Idiomatic Uses of ir

1. The Spanish idiom ¿Cómo va...? ¿Cómo van...? is equivalent to the English "How is...going?" "How are...going?" It is used to inquire how things are going, or what the present situation is with regards to an event that's going on.

<p>¿Cómo va el ensamblaje de las escafandras?</p>

How's the assembly of the SCUBA going?

<p>¿Cómo va la instalación de la cápsula?</p>

How's the installation of the canister going?

2. If the noun is in the plural, van must be used instead of va.

<p>¿Cómo van los sondeos?</p>

How are the soundings going?

<p>¿Cómo van los planes?</p>

How are the plans going?

C. Formation of Past Participles in Spanish

1. If the verb has an -ar infinitive, drop this ending and add -ado:

cerrar	cerrado	to close; closed
preparar	preparado	to prepare; prepared

Lesson 7

2. If the verb has an -er or -ir infinitive, drop the ending and add -ido:

tener	tenido	to have; had
reconocer	reconocido	to recon; reconned
medir	medido	to measure; measured
producir	producido	to produce; produced

3. There are a few irregular past participles in Spanish:

abrir	abierto	to open; open
hacer	hecho	to do, make; done, made
poner	puesto	to put; put
ver	visto	to see; seen

4. When past participles are used as adjectives, or in conjunction with the verb estar (see the next section), they undergo the same changes as an adjective ending in o.

Masculine		
Singular	el bote está	amarrado
Plural	los botes están	amarrados
Feminine		
Singular	la embarcación está	amarrada
Plural	las embarcaciones están	amarradas

D. Uses of estar + past participle

1. The Spanish verb estar (in all forms) + past participle is equivalent to the English "to be" + "past participle" and is used when the action has been completed.

La llave está cerrada.

The switch is closed.

Los botes están preparados.

The boats are assembled.

La quilla está rajada.

The keel is cracked.

2. By placing the word ya, "already," before estar you get a more idiomatic translation in English:

La cápsula ya está chequeada.

The canister has already been checked.

Los botes ya están preparados.

The boats have already been assembled.

El circuito ya está purgado.

The loop has already been purged.

Los tubos ya están inspeccionados.

The hoses have already been inspected.

E. The Infinitive after Prepositions

1. Antes de + infinitive is equivalent to "before" + "verb form" + "-ing":

antes de iniciar el buceo

before starting the dive

antes de hacer el reconocimiento

before conducting the recon

Es necesario amarrar el equipo antes de usar los botes.

It's necessary to tie the equipment down before using the boats.

2. More examples:

antes de

amarrar los botes
entrar al agua
reparar las instrucciones
usar este vehículo
preparar la escafandra
reconocer el banco de arena

PRACTICE EXERCISES

A. Controlled Response Drills1. Estar + past participle, masculine forms:

Model:	¿Y el filtro? ¿Y los filtros?	Ya está chequeado. Ya están chequeados.
--------	----------------------------------	--

INSTRUCTOR

¿Y el equipo?
 ¿Y el oxígeno?
 ¿Y los manómetros?
 ¿Y el pulmón auxiliar?
 ¿Y los tubos?
 ¿Y el circuito respiratorio?
 ¿Y los botes?

STUDENT

Ya está chequeado.
 Ya está chequeado.
 Ya están chequeados.
 Ya está chequeado.
 Ya están chequeados.
 Ya está chequeado.
 Ya están chequeados.

2. The use of the idiom ¿Cómo va?

Model:	el ensamblaje los planes	(S1) ¿Cómo va el ensamblaje? (S2) Va bien. (S1) ¿Cómo van los planes? (S2) Van bien.
--------	---------------------------------	---

INSTRUCTOR	STUDENTS
la instalación	(S1) ¿Cómo va la instalación? (S2) Va bien.
la preparación del equipo	(S1) ¿Cómo va la preparación del equipo? (S2) Va bien.
los sondeos	(S1) ¿Cómo van los sondeos? (S2) Van bien.
la exploración	(S1) ¿Cómo va la exploración? (S2) Va bien.
el reconocimiento	(S1) ¿Cómo va el reconoci- miento? (S2) Va bien.
las instrucciones	(S1) ¿Cómo van las instruc- ciones? (S2) Van bien.
las medidas de seguridad	(S1) ¿Cómo van las medidas de seguridad? (S2) Van bien.

B. Patterned Response Drill

Estar + past participle, feminine forms:

Model:

la escafandra

las escafandras

(S1) Es necesario inspeccio-
nar la escafandra.

(S2) Ya está inspeccionada.

(S1) Es necesario inspeccio-
nar las escafandras.

(S2) Ya están inspeccionadas.

INSTRUCTOR	STUDENTS
la válvula	(S1) Es necesario inspeccionar la válvula. (S2) Ya está inspeccionada.
las fajas	(S1) Es necesario inspeccionar las fajas. (S2) Ya están inspeccionadas.
la llave	(S1) Es necesario inspeccionar la llave. (S2) Ya está inspeccionada.
la cápsula	(S1) Es necesario inspeccionar la cápsula. (S2) Ya está inspeccionada.
las armas	(S1) Es necesario inspeccionar las armas. (S2) Ya están inspeccionadas.
las salidas	(S1) Es necesario inspeccionar las salidas. (S2) Ya están inspeccionadas.
la zona	(S1) Es necesario inspeccionar la zona. (S2) Ya está inspeccionada.
las dos latas	(S1) Es necesario inspeccionar las dos latas. (S2) Ya están inspeccionadas.
la embarcación	(S1) Es necesario inspeccionar la embarcación. (S2) Ya está inspeccionada.

C. Integration Drill

Past participles in both genders and numbers:

Model:

anotar - los símbolos

Los símbolos están anotados.

Lesson 7

INSTRUCTOR

rajar - la quilla
inspeccionar - los tubos
preparar - el vehículo
chequear - las conexiones
amarrar - el equipo
indicar - la salida de playa
purgar - el circuito
inflar - los botes
cerrar - las llaves
verificar - la información

STUDENT

La quilla está rajada.
Los tubos están inspeccionados.
El vehículo está preparado.
Las conexiones están chequeadas.
El equipo está amarrado.
La salida de playa está indicada.
El circuito está purgado.
Los botes están inflados.
Las llaves están cerradas.
La información está verificada.

NARRATIVE

La escafandra autónoma tipo Draeger es de circuito cerrado: usa oxígeno puro en lugar de aire. Tiene más tiempo de autonomía que la escafandra de circuito abierto y no produce burbujas durante la inmersión. El pulmón auxiliar y la cápsula del filtro son parte importante de este equipo. También son muy importantes la válvula reguladora y el manómetro para medir la presión del aire.

Antes de iniciar el buceo es necesario inspeccionar el ensamblaje de la escafandra autónoma tipo Draeger. Cada hombre debe chequear también el arnés y las fajas que sujetan el equipo al cuerpo del buceador.

Answer the following questions in Spanish.

1. ¿De qué tipo de circuito es la escafandra "Draeger"?
2. ¿Cuál es la diferencia entre una escafandra de circuito cerrado y una escafandra de circuito abierto?
3. ¿Cuáles son tres partes importantes de este equipo?
4. ¿Qué es importante hacer antes de iniciar el buceo?
5. ¿Qué debe también chequear cada buceador?

HOMework

A. Study the Dialogue, the Vocabulary and the Narrative.

B. Fill in the blanks with the correct Spanish form of the English in parenthesis.

1. El tubo de _____ y el tubo de _____
(inhalation) (exhalation)
no están _____.
(checked)
2. El _____ y la _____
(breathing bag) (canister)
_____.
(have already been inspected)
3. _____ bucear tenemos que _____
(before) (verify)
el _____.
(assembly)
4. El _____ de _____ de esta _____
(useful duration) (scuba)
es de dos horas.
5. La Draeger no _____ _____
(produces) (bubbles)
durante la _____.
(diving operation)
6. Este equipo es de _____.
(closed circuit)
7. Necesita las _____ que sujetan las botellas
(straps)
al _____.
(body)

LESSON 8

OBJECTIVES

At the end of this lesson you will be able to:

- Conduct limited conversations on Radio Communications.
- Recognize and use the passive construction se usa, se usan.
- Use the demonstrative pronouns esto, eso.
- Use the idiomatic structures qué tipo de and depender de.
- Recognize the special use of the verb funcionar.

R A D I O C O M U N I C A C I O N E S

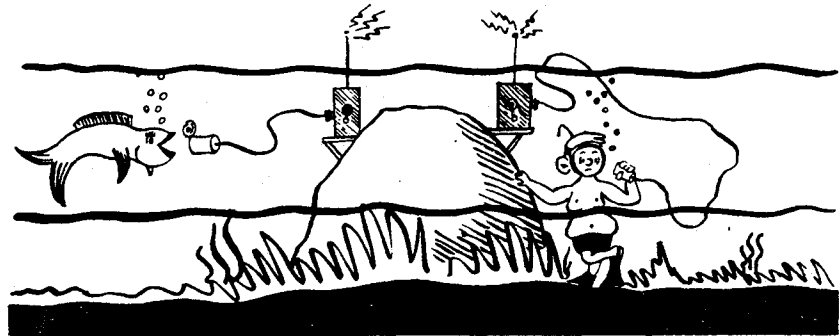
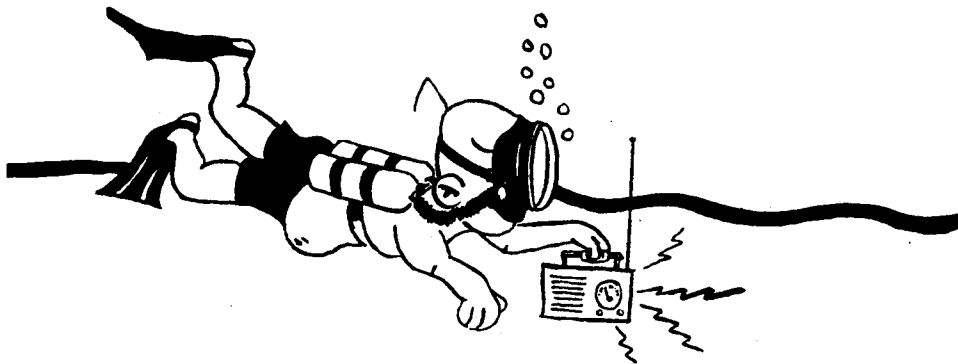

DIALOGUE

Radiocomunicaciones

- Contra maestre Ortega: ¿Qué tipo de antena están usando para transmisiones de muy alta frecuencia (VHF)?
- Radiooperador: Para las bandas inferiores estamos usando una antena de látigo.
- Contra maestre Ortega: ¿Y para las bandas superiores?
- Radiooperador: Usamos una antena de cinta.
- Contra maestre Ortega: ¿Qué están usando para transmisiones de largo alcance?
- Radiooperador: Para alta frecuencia (HF), tenemos una antena dipolo y una antena vertical de alambre rígido.
- Contra maestre Ortega: ¿Cuál es la potencia de onda?
- Radiooperador: Eso va a depender de la longitud de la antena y de la potencia del radio.

Radio Communications

Petty Officer
Ortega:

What type of antenna are you using for the
Very High Frequency (VHF) transmissions?

Radioman:

For the low bands we are using a whip antenna.

Petty Officer
Ortega:

And for the high bands?

Radioman:

We use a tape antenna.

Petty Officer
Ortega:

What about long-range transmissions?

Radioman:

For High Frequency (HF) we have a dipole
antenna and a vertical straight wire antenna.

Petty Officer
Ortega:

What is the wave strength?

Radioman:

That's going to depend on antenna length and
on the power of the radio.

VOCABULARY

ajustar	to adjust
alambre <el>	wire
alambre rígido	straight wire
alcance <el>	range
alto	high
antena <la>	antenna, aerial
aparato <el>	apparatus
banda <la>	band
banda inferior	band
banda superior	high band
campaña <la>	campaign
de campaña	field (adj.)
cinta <la>	tape
comunicación <la>	communication
depender	to depend
depende de	it depends on
dipolo	dipole
emisión <la>	emission, propagation (radio)
eso	that (see Structural Notes)
esto	this (see Structural Notes)
frecuencia <la>	frequency
muy alta frecuencia	VHF
funcionar	to function, to work (machines)

Lesson 8

horizontal	horizontal
inalámbrico	wireless
inferior	inferior, lower
largo	long
largo alcance	long range
látigo <el>	whip
medio <el>	mean(s)
onda <la>	wave
perpendicular	perpendicular
plano <el>	plane
potencia <la>	power
radio <el>	radio set
radiocomunicación <la>	radio communication
radiooperador <el>	radioman
radiotransmisor <el>	radio transmitter
radiotransmisor-receptor	radio transmitter-receiver
recepción <la>	reception
receptor <el>	receiver
requiere	it requires
rígido	rigid
se usa	is
se usan	are used
sistema	system
superior	higher
transmisión <la>	transmission

transmisor <el>

transmitter

utilizar

to utilize

varios

several

vertical

vertical

STRUCTURAL NOTES

A. The Passive Use of the Reflexive se

1. Se followed by the third-person form of any verb plus a noun(s) is common in Spanish.

se usa
se usan

it is used

they are used

2. Singular:

Se usa	una antena.
	un bote.
	solamente en el agua.
	con este radio.

An antenna is used.

One boat is used.

It's used only in the water.

It's used with this radio.

3. Plural:

Se usan	dos antenas.
	los botes Avon.
	los botines de goma.
	la brújula y la carta.

Two antennas are used.

The Avons are used.

The booties are used.

The compass and the chart are used.

B. The Demonstrative Pronouns esto , eso

1. Esto means "this thing" and eso, "that thing." They are never used to refer to people.

¿Qué es esto?

What is this?

¿Qué es eso?

What is that?

2. They can also refer to a previous remark or idea:

¿Cuál es la potencia
de onda?

What's the wave strength?

Eso depende de la
longitud de la antena.

That depends on the
antenna length.

C. The Special Use of funcionar

In reference to things mechanical, "to work" is translated by funcionar:

Este radio no funciona.

This radio doesn't work.

El equipo está funcio-
nando bien.

This equipment is working
OK.

D. Idiomatic Structures

1. ¿Qué tipo de...? "What kind of...?"

¿Qué tipo de	antena necesita usted?
	bote vamos a usar?
	escafandra llevamos?
	obstáculos hay?

2. Depender de is equivalent to "to depend on."

depende de(1)	usted
	la posición
	alcance
	la potencia

PRACTICE EXERCISES

A. Cued Question and Answer Drill

The expression ¿Que tipo de? and the singular passive construction se usa:

Model:

antena de látigo

(S1)	¿Qué tipo de antena se usa?
(S2)	Se usa la antena de látigo.

INSTRUCTOR

STUDENTS

radio
de alta frecuencia

(S1) ¿Qué tipo de radio se usa?
(S2) Se usa el radio de alta frecuencia.

bote
inflable

(S1) ¿Qué tipo de bote se usa?
(S2) Se usa el bote inflable.

escafandra
de circuito abierto

(S1) ¿Qué tipo de escafandra se usa?
(S2) Se usa la escafandra de circuito abierto.

alambre
rígido

(S1) ¿Qué tipo de alambre se usa?
(S2) Se usa el alambre rígido.

regulador
monotubo

(S1) ¿Qué tipo de regulador se usa?
(S2) Se usa el regulador monotubo.

carta
de navegación

(S1) ¿Qué tipo de carta se usa?
(S2) Se usa la carta de navegación.

equipo
de reconocimiento

(S1) ¿Qué tipo de equipo se usa?
(S2) Se usa el equipo de reconocimiento.

sistema
inalámbrico

(S1) ¿Qué tipo de sistema se usa?
(S2) Se usa el sistema inalámbrico.

B. Substitution Drill

The plural passive construction se usan:

Model:

Usamos botes neumático de combate.

Se usan botes neumáticos de combate.

INSTRUCTOR

STUDENT

Usamos antenas de cinta.

Se usan antenas de cinta.

Usamos escafandras de circuito cerrado.

Se usan escafandras de circuito cerrado.

Usamos las bandas superiores.

Se usan las bandas superiores.

Usamos aparatos radio-transmisores.

Se usan aparatos radio-transmisores.

Usamos armas para dar protección

Se usan armas para dar protección.

Usamos marcadores de enfilación.

Se usan marcadores de enfilación.

Usamos trajes de neopreno.

Se usan trajes de neopreno.

Usamos botines de goma.

Se usan botines de goma.

Usamos motores fuera de borda.

Se usan motores fuera de borda.

Usamos cuatro embarcaciones.

Se usan cuatro embarcaciones.

C. Expansion Drills

1. The use of the pronoun
- eso
- and the verb
- depende de
- :

Model:

longitud de onda

Eso depende de la
longitud de onda.

INSTRUCTOR

STUDENT

potencia del aparato

Eso depende de la potencia del
aparato.

tipo de antena

Eso depende del tipo de antena.

contramaestre

Eso depende del contramaestre.

usted

Eso depende de usted.

medio de comunicación

Eso depende del medio de comu-
nicación.

obstáculos submarinos

Eso depende de los obstáculos
submarinos.características del
terrenoEso depende de las caracterís-
ticas del terreno.

escala

Eso depende de la escala.

duración de la inmersión

Eso depende de la duración de
la inmersión.

longitud de la antena

Eso depende de la longitud de
la antena.

ustedes

Eso depende de ustedes.

2. The use of the pronoun esto:

Model:

hacer un bosquejo

Esto es para hacer un bosquejo.

INSTRUCTOR

STUDENT

sujetar el equipo

Esto es para sujetar el equipo.

indicar los símbolos

Esto es para indicar los símbolos.

amarrar el bote

Esto es para amarrar el bote.

remolcar la embarcación

Esto es para remolcar la embarcación.

ajustar la frecuencia

Esto es para ajustar la frecuencia.

medir la potencia

Esto es para medir la potencia.

transportar el equipo

Esto es para transportar el equipo.

inflar los botes

Esto es para inflar los botes.

NARRATIVE

Los medios de comunicación son muy importantes en una campaña. El medio más utilizado es el sistema inalámbrico que funciona con las ondas de radio. Esto requiere el uso de varias antenas de campaña. En el radio de muy alta frecuencia (VHF) se usa una antena de látigo para las bandas inferiores y una antena de cinta para las bandas superiores. Para las comunicaciones de largo alcance se usan antenas horizontales dipolo y antenas verticales de alambre rígido. La emisión y la recepción son mejores en los planos perpendiculares a una antena vertical de alambre rígido. La potencia de una transmisión depende de la longitud de la antena y de la potencia del aparato radiotransmisor-receptor. El radiooperador debe ajustar la frecuencia de onda a la longitud de la antena.

Answer the following questions in Spanish.

1. ¿Cuál es el medio de comunicación más utilizado en una campaña?
2. ¿Cómo funciona este sistema?
3. ¿Qué tipo de antena se usa para las bandas inferiores?
4. ¿Qué tipo de antena se usa para las bandas superiores?
5. ¿En qué planos son mejores la emisión y la recepción?
6. ¿De qué depende la potencia de una transmisión?
7. ¿Qué debe hacer el radiooperador?

HOMEWORK

A. Study the Dialogue, the Vocabulary and the Narrative.

B. Translate the following into Spanish.

1. The radioman is using a whip antenna.

2. A straight wire antenna is used for long range.

3. The propagation is better with this antenna.

4. We are adjusting the wave frequency.

5. What type of radio is used?

6. We are using a transmitter and a radio receiver.

7. What does the transmission depend on?

8. We need a tape antenna.

9. The use of the wireless system is very important in a campaign.

10. How does the equipment work?

LESSON 9

OBJECTIVES

At the end of this lesson you will be able to:

- Conduct limited conversations on Supplies:
Clothing and Field Rations.
- Use the idiom acabar de + infinitive.
- Recognize and use the present tense of the
verbs incluïr, distribuir and mantener.

DIALOGUE

Abastecimiento: Vestuario y Raciones de Campaña

Segundo Maestro: Jefe, el pelotón acaba de recibir las raciones para dos semanas de operaciones.

Primer Maestro: ¿Qué tipo de raciones?

Segundo Maestro: Además de las raciones C, cada individuo lleva comidas preparadas tipo MRE y raciones tipo LRRP para patrullas de largo alcance.

Primer Maestro: Está bien. ¿Ya tienen su ropa de Gortex?

Segundo Maestro: Sí, señor. Acabamos de distribuir pantalones y chaquetas para el mal tiempo.

Primer Maestro: Recuerde que el vestuario de campaña debe incluir uniformes camuflados tipo Ripstop y botas de combate para la selva.

Supplies: Clothing and Field Rations

Petty Officer 2d Class: Chief, the platoon has just received the rations for two weeks of operations.

Chief Petty Officer: What kind of rations?

Petty Officer 2d Class: In addition to the C-rations, each individual carries Meals Ready to Eat (MRE) and Long Range Reconnaissance Patrol (LRRP) rations.

Chief Petty Officer: That's fine. Do they already have the Gortex wear?

Petty Officer 2d Class: Yes, sir. We have just issued pants and jackets for foul weather.

Chief Petty Officer: Remember that the field wear must include ripstop camouflage utilities and jungle boots.

VOCABULARY

abastecimiento <el>	supplies
acabar de + infinitive	to have just + past participle (see Structural Notes)
artículo <el>	item, article
bota <la>	boot
botas de combate para la selva	jungle boots
camuflado	camouflaged
uniforme camuflado	camouflage utilities
comida <la>	meal, food
comidas preparadas	Meals Ready to Eat (MRE)
chaqueta <la>	jacket
distribuir	to distribute, to issue
evitar	to prevent, to avoid
incluir	to include
individuo <el>	individual (noun)
lista <la>	list
mal, malo	bad, foul
mal tiempo	foul weather
mantener	to keep, maintain
media <la>	sock
pantalones <los>	pants
par <el>	pair
un par de medias	a pair of socks
patrulla <la>	patrol

Lesson 9

personal	personal (adj.)
pie <el>	foot
pie de trinchera	trench foot
ración <la>	ration
raciones para patrullas de largo alcance	Long Range Reconnaissance Patrol (LRRP) rations
recambio <el>	refill
de recambio	spare (adj.)
recibir	to receive
ropa <la>	wear, clothes
seco	dry
selva <la>	jungle
semana <la>	week
tiempo <el>	weather
trinchera	trench
pie de trinchera	trench foot
uniforme <el>	utilities, uniform
uso <el>	usage
vestuario <el>	clothing

STRUCTURAL NOTES

A. The Idiomatic Use of acabar de + infinitive

Acabar de + infinitive is equivalent to the English "to have just" + "past participle."

El pelotón acaba de recibir las raciones.

Nosotros acabamos de distribuir el vestuario.

The platoon has just received the rations.

We have just issued the clothing.

B. The Verbs incluir and distribuir

1. Verbs ending in -uir have the following conjugation in the present tense:

incluir, "to include"

Singular	Plural
incluyo	incluimos
incluye	incluyen

2. Examples:

El uniforme incluye	ropa de Gortex. uniformes camuflados. chaquetas y pantalones. botas de combate.
---------------------	--

Distribuimos	raciones para misiones de largo alcance. raciones C. comidas preparadas.
--------------	---

C. The Verb mantener

The verb mantener, "to maintain" or "to keep," is conjugated exactly like the verb tener, "to have."

Singular	Plural
mantengo	mantenemos
mantiene	mantienen

PRACTICE EXERCISES

A. Integration Drills1. The idiomatic use of acabar de + infinitive:

Model:

nosotros - distribuir las raciones	Acabamos de distribuir las raciones.
---------------------------------------	---

INSTRUCTOR

STUDENT

usted - recibir el uniforme

Acaba de recibir el uniforme.

ustedes - chequear las medias

Acaban de chequear las medias.

yo - recibir las raciones C

Acabo de recibir las raciones C.

él - inspeccionar las conexiones

Acaba de inspeccionar las conexiones.

ellos - hacer el reconocimiento

Acaban de hacer el reconocimiento.

el pelotón - tomar los sondeos

El pelotón acaba de tomar los sondeos.

el teniente y yo - repasar la lista

El teniente y yo acabamos de repasar la lista.

los buceadores - participar en una operación

Los buceadores acaban de participar en una operación

2. The use of the verb distribuir. Lexical items:

Model:

las raciones C

Ustedes distribuyen las raciones C.

INSTRUCTOR

STUDENT

las medias de recambio

Ustedes distribuyen las medias de recambio.

las chaquetas para el mal tiempo

Ustedes distribuyen las chaquetas para el mal tiempo.

los uniformes camuflados

Ustedes distribuyen los uniformes camuflados.

las botas de combate para la selva

Ustedes distribuyen las botas de combate para la selva.

las raciones de campaña

Ustedes distribuyen las raciones de campaña.

las comidas preparadas

Ustedes distribuyen las comidas preparadas.

la ropa de Gortex

Ustedes distribuyen la ropa de Gortex.

el equipo de buceo

Ustedes distribuyen el equipo de buceo.

el vestuario de campaña

Ustedes distribuyen el vestuario de campaña.

B. Patterned Response Drill

The use of the verb incluir. Lexical items:

Model:

chaquetas

(S1) Mi equipo incluye las chaquetas.

(S2) Mi equipo no incluye las chaquetas.

INSTRUCTOR

STUDENTS

raciones C

(S1) Mi equipo incluye las raciones C.

(S2) Mi equipo no incluye las raciones C.

reloj de buceo

(S1) Mi equipo incluye el reloj de buceo.

(S2) Mi equipo no incluye el reloj de buceo.

antena dipolo

(S2) Mi equipo incluye la antena dipolo.

(S2) Mi equipo no incluye la antena dipolo.

artículos de uso personal

(S1) Mi equipo incluye los artículos de uso personal.

(S2) Mi equipo no incluye los artículos de uso personal.

comidas preparadas

(S1) Mi equipo incluye las comidas preparadas.

(S2) Mi equipo no incluye las comidas preparadas.

manguera de combustible

(S1) Mi equipo incluye la manguera de combustible.

(S2) Mi equipo no incluye la manguera de combustible.

vestuario de campaña

(S1) Mi equipo incluye el
vestuario de campaña.

(S2) Mi equipo no incluye el
vestuario de campaña.

transmisor de radio

(S1) Mi equipo incluye el
transmisor de radio.

(S2) Mi equipo no incluye el
transmisor de radio.

C. Transformation Drill

Singular and plural verb forms. Lexical items:

Model:

Los marineros deben
distribuir el equipo.

El marinero debe distri-
buir el equipo

INSTRUCTOR

STUDENT

Los hombres mantienen los pies
secos.

El hombre mantiene los pies
secos.

Acabamos de distribuir las
raciones.

Acabo de distribuir las racio-
nes.

Los soldados van a recibir los
uniformes.

El soldado va a recibir los
uniformes.

Los marineros deben llevar
medias secas.

El marinero debe llevar medias
secas.

Incluimos las comidas MRE.

Incluyo las comidas MRE.

Los contramaestres deben
llevar uniformes Ripstop.

El contramaestre debe llevar
uniformes Ripstop.

Mantenemos las botas secas.

Mantengo las botas secas.

NARRATIVE

El pelotón acaba de recibir las raciones de campaña: raciones "C," comidas preparadas "MRE" y raciones especiales tipo LRRP para patrullas de largo alcance.

El pelotón también acaba de recibir el vestuario de campaña que incluye, además de la ropa de Gortex, el uniforme camuflado tipo RIPSTOP y botas de combate para la selva.

El contramaestre ordena a cada hombre llevar dos pares de medias de recambio. Los soldados deben mantener los pies secos para evitar el pie de trinchera.

Answer the following questions in Spanish.

1. ¿Qué tipo de raciones acaba de recibir el pelotón?
2. ¿De qué tipo son las comidas que ya están preparadas?
3. ¿Cuáles son las raciones de tipo LRRP?
4. ¿Qué tipo de vestuario acaba de recibir el pelotón?
5. ¿Qué artículos de uso personal incluye este vestuario?
6. ¿Qué ordena el contramaestre a cada hombre?
7. ¿Por qué deben los soldados mantener los pies secos?

HOMework

A. Study the Dialogue, the Vocabulary and the Narrative.

B. Translate the following into Spanish.

1. We have just received the rations.

2. They have just distributed the weapons.

3. These jackets are dry.

4. It's necessary to keep your feet dry in order to prevent trench foot.

5. The supplies include LRRP's.

C. From the Spanish vocabulary provided below, select the items which match the English words.

- | | |
|-------------------|-----------------|
| 1. supplies _____ | -recibir |
| 2. boots _____ | -botas |
| 3. meal _____ | -chaqueta |
| 4. week _____ | -de recambio |
| 5. wear _____ | -ropa |
| 6. foot _____ | -selva |
| 7. jacket _____ | -tiempo |
| 8. spare _____ | -pie |
| 9. weather _____ | -artículo |
| 10. foul _____ | -uso |
| | -comida |
| | -semana |
| | -malo |
| | -abastecimiento |
| | -trinchera |

LESSON 10

OBJECTIVES

At the end of this lesson you will be able to:

- Conduct limited conversations on Supplies:
Weapons and Ammunition.
- Recognize and use time expressions, including
the division of the day, the days of the
week, and the months of the year.
- Use the special idioms ;Vamos a ver! ;A ver!
and a partir de.
- Use the verb entender in the present tense.

DIALOGUE

Abastecimiento: Armas y Munición

Teniente: ¡Jefe! Su pelotón va a operar en el campo a partir del domingo.

Suboficial Jefe: Muy bien, mi teniente.

Teniente: Aquí tengo la lista de armamento y municiones para las próximas dos semanas.

Suboficial Jefe: ¿Qué armas vamos a utilizar, mi teniente?

Teniente: ¡Vamos a ver! Los jefes de escuadra van a llevar lanzagranadas M-203.

Suboficial Jefe: Entendido.

Teniente: Los punteros llevan escopetas y los encargados de las armas automáticas ametralladoras M-60.

Suboficial Jefe: ¡Correcto!

Teniente: Todos los demás tienen que llevar fusiles M-16 y pistola calibre .45.

Contramaestre: Muy bien, señor.

Supplies: Weapons and Ammunition

Lieutenant: Chief! Your platoon is going to be operating in the field starting Sunday.

Chief Petty Officer: Very well, Lieutenant.

Lieutenant: I have here the list of armament and ammunition for the next two weeks.

Chief Petty Officer: What weapons are we going to utilize, sir?

Lieutenant: Let's see. The squad leaders are going to carry M-203 grenade launchers.

Chief Petty Officer: Understood!

Lieutenant: The point men take shotguns and the automatic weapon men, M-60 machine guns.

Chief Petty Officer: Correct!

Lieutenant: Everyone else has to take M-16 rifles and .45 caliber pistols.

Chief Petty Officer: Very well, sir.

VOCABULARY

a partir de	starting, from
¡A ver!	Let's see
abril	April
agosto	August
ametralladora <la>	machine gun
armamento <el>	armament
automático	automatic
calibre <el>	caliber
campo <el>	field
cargador <el>	magazine
cartucho <el>	cartridge, round
convencional	conventional
correcto (m.)	correct
demás	rest (adj.)
todos los demás	everyone else
diciembre	December
domingo	Sunday
encargado <el>	person in charge
enero	January
entender	to understand
entendido	understood, agreed
escopeta <la>	shotgun
escuadra <la>	squad
jefe de escuadra	squad leader

Lesson 10

español	Spanish
explosivo	explosive (adj.)
febrero	February
fragmentación <la>	fragmentation
fusil <el>	rifle
granada <la>	grenade
granada de mano	hand grenade
inglés	English
jefe <el>	chief
jueves	Thursday
julio	July
junio	June
lanzagranadas <el> <los>	grenade launcher(s)
los demás	the rest of them
lunes	Monday
madrugada <la>	early morning
mañana (adverb)	tomorrow
mañana por la mañana	tomorrow morning
pasado mañana	day after tomorrow
mañana <la>	morning
martes	Tuesday
marzo	March
mayo	May
mes	month
miércoles	Wednesday
milímetro <el>	millimeter

munición <la>	ammunition
noviembre	November
octubre	October
operar	to operate
para esto	for this purpose
perdigón	buckshot
pistola <la>	pistol
primero	first
próximo	next
proyectil <el>	projectile, missile, shell
proyectil de alta fragmen- tación	high-explosive fragmentation round
punta <la>	point (sharp), extremity
requieren	(they) require
rifle <el>	rifle
sábado	Saturday
septiembre	September
suboficial jefe <el>	chief petty officer
tarde <la>	afternoon
tiro	shot, round
¡Vamos a ver!	Let's see!
viernes	Friday

STRUCTURAL NOTES

A. The Idiomatic Expression ¡Vamos a ver!

¡Vamos a ver! or the shorter version ¡A ver! are equivalent to "Let's see!"

¿Dónde está la lista? ¡A ver!

Where's the list?

Let's see!

Vamos a ver la carta. Vamos a ver si llevan lanza granadas.

Let's see the chart.

Let's see if they are carrying grenade launchers.

B. The Days of the Week

1. The days of the week are not capitalized in Spanish, except at the beginning of a sentence.

DIAS DE LA SEMANA		
lunes	miércoles	viernes
martes	jueves	sábado
	domingo	

2. The days of the week are masculine in Spanish. One translation of el + day is "on" + "day."

El jueves vamos a estar en el campo.

We're going to be in the field on Thursday.

3. The word próximo is an adjective meaning "next." It can be placed before or after the noun.

el sábado próximo
el próximo lunes

next Saturday
next Monday

4. Uses of the word mañana:

a. Mañana without the article means "tomorrow." Preceded by the word pasado it translates as "day after tomorrow."

Vamos a bucear mañana.
Pasado mañana van a recibir el equipo completo.

We're going to dive tomorrow
Day after tomorrow they are going to receive the complete equipment.

b. La mañana means "the morning." Por la mañana means "in the morning" and mañana por la mañana, "tomorrow morning." Here is how the day is divided by Spanish speakers.

la madrugada
la mañana
la tarde
la noche

early morning (just before dawn)
morning (between sunrise and 1200 hours)
afternoon (after 1200 hours)
night, evening (after dark)

C. Months and Dates

1. Months need not be capitalized in Spanish except when beginning a sentence.

Meses del año			
enero	abril	julio	octubre
febrero	mayo	agosto	noviembre
marzo	junio	septiembre	diciembre

2. The ordinal number primero, "first," is used for the first of the month. Only cardinal numbers are used for the rest of the month.

Primero de enero

Primero de marzo

the first of January,
January 1st
the first of March,
March 1st

quince (15) de julio

veintidós (22) de
noviembre

treinta y uno (31)
de enero

dos (2) de agosto

July 15th

November 22nd

January 31st

August 2nd

D. The Expression a partir de

Followed by an expression of time or date, it is equivalent to "starting on," "from."

a partir de hoy
a partir de mañana
a partir del viernes
a partir de la semana próxima
a partir de enero

starting today
starting tomorrow
starting Friday
from next week on

starting in January

E. The Irregular Verb entender

1. Entender means "to understand." It is a radical-changing verb. Here is its present tense.

Singular	Plural
entiendo	entendemos
entiende	entienden

2. Examples:

No entiendo inglés.
¿Entienden?
Entiendo español un poco.

I don't understand English.

Do all of you understand?

I understand Spanish a
little.

3. The past participle entendido, "understood," can be used to express agreement.

Ustedes llevan los lanza-
granadas.

¡Entendido!

You carry the grenade
launchers.

Understood!

PRACTICE EXERCISES

A. Expansion Drills1. The idiom ¡Vamos a ver! and the days of the week:

Model:

domingo

(S1) ¿Qué día es hoy?
 (S2) Vamos a ver. Hoy es
 domingo.

INSTRUCTOR

STUDENTS

sábado

(S1) ¿Qué día es hoy?
 (S2) Vamos a ver. Hoy es
 sábado.

viernes

(S1) ¿Qué día es hoy?
 (S2) Vamos a ver. Hoy es
 viernes.

jueves

(S1) ¿Qué día es hoy?
 (S2) Vamos a ver. Hoy es
 jueves.

miércoles

(S1) ¿Qué día es hoy?
 (S2) Vamos a ver. Hoy es
 miércoles.

martes

(S1) ¿Qué día es hoy?
 (S2) Vamos a ver. Hoy es
 martes.

lunes

(S1) ¿Qué día es hoy?
 (S2) Vamos a ver. Hoy es
 lunes.

2. The idiom ¡A ver! and lexical items:

Model:

máscaras

12

(S1) A ver, ¿cuántas máscaras hay?

(S2) Hay doce máscaras.

INSTRUCTOR

STUDENTS

marcadores

(S1) A ver, ¿cuántos marcadores hay?

3

(S2) Hay tres marcadores.

botes de goma

(S1) A ver, ¿cuántos botes de goma hay?

4

(S2) Hay cuatro botes de goma.

vehículos

(S1) A ver, ¿cuántos vehículos hay?

1

(S2) Hay un vehículo.

brújulas

(S1) A ver, ¿cuántas brújulas hay?

8

(S2) Hay ocho brújulas.

ametralladoras

(S1) A ver, ¿cuántas ametralladoras hay?

5

(S2) Hay cinco ametralladoras.

cartuchos de perdigones

(S1) A ver, ¿cuántos cartuchos de perdigones hay?

60

(S2) Hay sesenta cartuchos de perdigones.

proyectiles convencionales
300

(S1) A ver, ¿cuántos proyectiles convencionales hay?

(S2) Hay trescientos proyectiles convencionales.

lanzagranadas

(S1) A ver, ¿cuántos lanzagranadas hay?

4

(S2) Hay cuatro lanzagranadas.

pistolas automáticas

(S1) A ver, ¿cuántas pistolas automáticas hay?

9

(S2) Hay nueve pistolas automáticas.

mañana	Vamos a operar en el campo a partir de mañana.
pasado mañana	Vamos a operar en el campo a partir de pasado mañana.
el domingo próximo	Vamos a operar en el campo a partir del domingo próximo.
el jueves próximo	Vamos a operar en el campo a partir del jueves próximo.

C. Integration Drill

Months and dates:

Model:

12 - octubre

Mañana es doce de octubre.

INSTRUCTOR	STUDENT
30 - noviembre	Mañana es treinta de noviembre.
25 - diciembre	Mañana es veinticinco de diciembre.
1 - enero	Mañana es primero de enero.
15 - febrero	Mañana es quince de febrero.
20 - marzo	Mañana es veinte de marzo.
11 - abril	Mañana es once de abril.
2 - mayo	Mañana es dos de mayo.
7 - abril	Mañana es siete de abril.
22 - junio	Mañana es veintidós de junio.
4 - julio	Mañana es cuatro de julio.

31 - agosto

Mañana es treinta y uno de agosto.

16 - septiembre

Mañana es dieciséis de septiembre.

1 - octubre

Mañana es primero de octubre.

D. Cued Question and Answer Drill

The idiom los demás:

Model:

Los marinos tienen pistolas.

(S1) ¿Qué tienen los demás?
(S2) Los demás también tienen pistolas.

INSTRUCTOR

STUDENTS

Los soldados van a recibir fusiles M-16.

(S1) ¿Qué van a recibir los demás?
(S2) Los demás también van a recibir fusiles M-16.

Nosotros llevamos granadas.

(S1) ¿Qué llevan los demás?
(S2) Los demás también llevan granadas.

Estos hombres utilizan proyectiles convencionales.

(S1) ¿Qué utilizan los demás?
(S2) Los demás también utilizan proyectiles convencionales.

Los encargados requieren escopetas.

(S1) ¿Qué requieren los demás?
(S2) Los demás también requieren escopetas.

Los nadadores chequean el equipo.

(S1) ¿Qué chequean los demás?
(S2) Los demás también chequean el equipo.

Los jefes de escuadra necesitan proyectiles de alta fragmentación.

(S1) ¿Qué necesitan los demás?

(S2) Los demás también necesitan proyectiles de alta fragmentación.

Los buceadores usan cinturones de malla.

(S1) ¿Qué usan los demás?

(S2) Los demás también usan cinturones de malla.

Yo llevo seis cargadores.

(S1) ¿Qué llevan los demás?

(S2) Los demás también llevan seis cargadores.

TERMINOLOGIA DE LA PLAYA

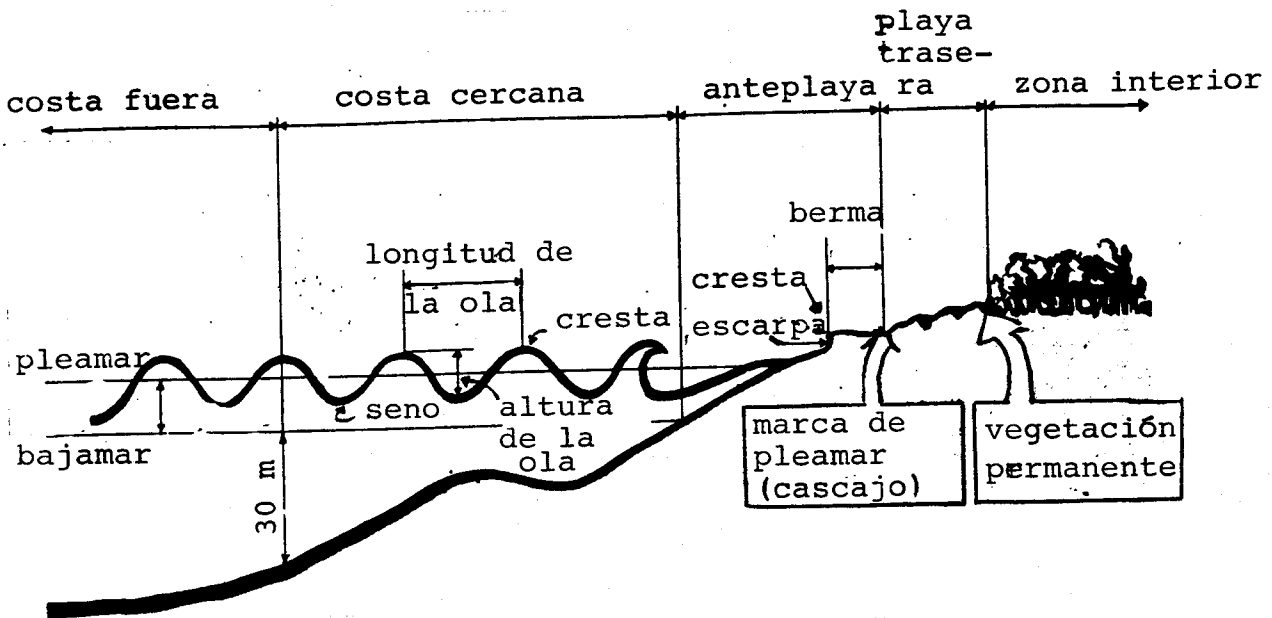

NARRATIVE

El pelotón va a operar en el campo por quince días a partir del domingo. Para esto necesitan armas, municiones, raciones y vestuario. El teniente y el Suboficial Jefe repasan la lista de la munición que utiliza cada una de las armas que van a llevar los hombres del pelotón:

1. Los jefes de escuadra requieren diez (10) proyectiles de alta fragmentación explosiva para los lanzagranadas M-203.
2. Los punteros (hombres punta) deben llevar treinta (30) cartuchos de perdigones 00 para las escopetas.
3. Los encargados de las armas automáticas necesitan trescientos (300) proyectiles convencionales de 7.62 mm. (milímetros) para las ametralladoras M-60.
4. Todos los demás van a llevar seis (6) cargadores de treinta (30) cartuchos de 5.56 mm para los rifles M-16.

Answer the following questions in Spanish.

1. ¿Cuántos días va a operar el pelotón en el campo?
2. ¿Qué repasan el teniente y el Suboficial Jefe?
3. ¿Qué tipo de armas llevan los jefes de escuadra?
4. ¿Qué tipo de munición requieren?
5. ¿Qué tipo de arma lleva el hombre punta?
6. ¿Qué tipo de munición debe llevar?
7. ¿Qué tipo de armas llevan los encargados de las armas automáticas?
8. ¿Qué tipo de munición necesitan?
9. ¿Qué tipo de munición tienen que llevar todos los demás hombres del pelotón?

HOMEWORK

A. Study the Dialogue, the Vocabulary and the Narrative.

B. Read the Spanish sentences and then complete the English translations.

1. Todos los demás tienen fusiles y puñales.

_____ has _____ and knives.

2. Vamos a necesitar diez proyectiles de alta fragmentación explosiva.

We are going to need 10 _____ of _____ explosive fragmentation.

3. Los punteros requieren escopetas.

The _____ require _____.

4. Cada hombre debe llevar seis cargadores de treinta cartuchos.

Each man must carry six _____ with 30 _____.

5. El pelotón va a operar en el campo a partir del jueves.

The platoon is going to be in the _____ starting _____.

6. El martes y el miércoles vamos a recibir la munición.

We are going to receive the _____ and _____.

7. ¡A ver! ¿Quiénes van a ser los encargados?

_____! Who are going to be the _____?

8. Entendido, mi teniente. En los próximos dos días debemos distribuir el vestuario.

_____, sir. In the _____ two days we must issue the clothing.

LESSON ANSWER KEYS

LESSON 1 KEY

NARRATIVE

For today's mission we need the recon equipment: range markers, flutterboard, slates, etc. All swimmers have the swim gear: mask, fins, rubber booties and web belt. They also need knife and flare. Lieutenant (j.g.) Smith and Petty Officer García are over there. They have the navigational chart and the compass. The platoon is now ready for the reconnaissance mission.

1. (For today's mission, what does the platoon need?)

El pelotón necesita el equipo de reconocimiento.

2. (What do all swimmers have?)

Todos los nadadores tienen el equipo de nadador.

3. (What do the swimmers need also?)

También necesitan cuchillo y bengala.

4. (Who is over there?)

El teniente de fragata Smith y el contramaestre García.

5. (What do they have?)

Ellos tienen la carta de navegación y la brújula.

6. (Is the platoon ready now?)

Sí. El pelotón está listo para la misión de reconocimiento.

Keys

HOMEWORK

- B.
1. Los contramaestres están aquí.
 2. Los tenientes necesitan la regleta.
 3. El nadador tiene los escandallos.
 4. Aquí están los salvavidas.
 5. ¿Quiénes tienen los marcadores?
 6. Los trajes de neopreno están allí.
 7. ¿Necesitan ustedes el carretel vibrador?
 8. Los nadadores ya están listos.
- C.
1. ¿Necesitamos nosotros los botines?
 2. Todos tienen salvavidas.
 3. Las regletas están allí.
 4. Usted necesita el equipo de nadador.
 5. El pelotón está listo para la misión.
 6. Nosotros también estamos listos.
 7. Los nadadores necesitan el equipo de reconocimiento.
 8. El teniente tiene la carta de navegación.
- D.
1. El equipo de nadador está aquí.
 2. El equipo de reconocimiento no está aquí.
 3. Tenemos el carretel vibrador.
 4. (Nosotros) no tenemos los marcadores de enfilación.
 5. Yo también necesito las aletas.
 6. (Yo) necesito los botines.

LESSON 2
KEY

NARRATIVE

The frogmen are ready to conduct a hydrographic reconnaissance of the 500 meters of usable beach: a total of 21 (twenty-one) parallel lanes (lines). The swimmers are now entering the water and take positions at 25 (twenty-five) meter intervals. The first swimmer carries the bitter end of the line. All (of them) swim and take soundings and when it's necessary, they dive to recon obstacles. The cartographer takes photographs and makes a sketch of the backshore.

1. (Who is ready to conduct a hydrographic reconnaissance?)

Los hombres rana están listos para hacer un reconocimiento hidrográfico.

2. (How many meters of usable beach are there?)

Tiene 500 (quinientos) metros útiles.

3. (How many parallel lines are there?)

Un total de 21 (veintiuna) líneas paralelas.

4. (What do the swimmers do as they enter the water?)

Toman posiciones a intervalos de 25 (veinticinco) metros.

5. (Who carries the bitter end of the line?)

El primer nadador lleva el extremo libre del cordel.

6. (What do all the swimmers do?)

Todos nadan y toman sondeos. También bucean para reconocer obstáculos.

7. (What is the cartographer doing on the beach?)

Toma fotos y hace un bosquejo de la playa trasera.

Keys

HOMEWORK

- B.
1. El pelotón hace un reconocimiento paralelo.
 2. El muelle tiene 200 metros de longitud.
 3. Una formación rocosa es el flanco izquierdo.
 4. El cartógrafo toma fotos de la playa.
 5. Tienen que bucear para reconocer obstáculos.
 6. (Ellos) están listos para entrar al agua.
 7. Ese árbol solo es el punto de referencia.
- C.
1. Los buceadores llevan el cordel.
 2. Los nadadores bucean para hacer sondeos.
 3. Los cartógrafos toman fotos.
 4. Usted toma posición en el muelle.
 5. El maestro tiene que nadar 400 metros.
 6. Los tenientes hacen un bosquejo.
 7. Nosotros reconocemos el obstáculo.

LESSON 3
KEY

NARRATIVE

Tonight the combat swimmers have to conduct a reconnaissance of Green Beach because we need the information for an amphibious landing. Four inflatable rubber boats carry the swimmers. The swimmer scouts are already at the beach signaling for the initiation of the reconnaissance. They also carry weapons to provide protection in case of danger.

1. (What do the combat swimmers have to do?)

Tienen que hacer un reconocimiento de Playa Verde.

2. (What do we need?)

Necesitamos la información para un desembarco anfibio.

3. (What are the swimmers carried in?)

En cuatro botes inflables de goma.

4. (Where are the scouts?)

Están en la playa.

5. (What are they doing now?)

Hacen señales para iniciar el reconocimiento.

6. (What do they carry weapons for?)

Para dar protección en caso de peligro.

Keys

HOMEWORK

- B. 1. El desembarco anfibio es esta noche.
2. Los exploradores acuáticos hacen señales.
3. ¿Cuál es el punto de referencia?
4. Los hombres-rana llevan también armas.
5. El destacamento de playa ya está en posición.
6. Van a hacer un reconocimiento nocturno.
7. Necesitan tres botes de goma para llevar al personal.
8. Esta misión es para obtener información.
9. ¿Cuántos llevan el dispositivo?

LESSON 4
KEY

NARRATIVE

The cartographer is drawing the beach chart. He is now outlining the isobaths and the features of the foreshore terrain. The diagram profile shows the gradient of the beach. It's a flat beach between the mean lower low water and the high water line.

The cartographer is going to mark on the chart legend all the symbols with the corresponding explanations. These symbols indicate the scale, true north, the beach exits, and so on. Also, the cartographer is going to mark on the chart the sandbars and the beach trafficability (the terrain trafficability of the beach.)

1. (What is the cartographer doing?)

Está trazando la carta de la costa.

2. (What is he outlining now?)

Está delineando las líneas isobáticas y las características del terreno de la anteplaya.

3. (What does the diagram profile of the chart indicate?)

El perfil gráfico de la carta indica el declive de la playa.

4. (Is it a rocky beach?)

No, es una playa llana.

5. (Where is the cartographer going to mark this information?)

El cartógrafo va a marcar esta información en la leyenda de la carta.

6. (What do the symbols indicate?)

Los símbolos indican la escala, el norte verdadero, las salidas de playa, etc.

7. (What is the cartographer also going to mark?)

El cartógrafo va a indicar también los bancos de arena y la transitabilidad del terreno de la playa.

Keys

HOMEWORK

- B. - ¿Qué está haciendo el cartógrafo?
- Está trazando la carta de la costa.
 - Este es el perfil gráfico de la playa, ¿no?
 - Sí señor, es una playa llana.
 - Veo que usted está anotando los símbolos y las explicaciones en la leyenda.
 - Sí, estos símbolos indican la escala, el norte verdadero, las salidas de playa, etc.
 - ¿Qué va usted a indicar también?
 - Voy a indicar la transitabilidad de la playa.
- C. 1. las características del terreno
2. el declive de la playa
 3. los bancos de arena
 4. la leyenda de la carta
 5. el símbolo de salida
 6. las salidas de la playa
 7. la transitabilidad de la playa

LESSON 5
KEY

NARRATIVE

Lieutenant Alvarez orders the assembly of the AVON's CRRC. Each boat must carry an outboard motor repair kit, a patch kit for emergency repairs, a hand pump and four paddles. In addition, the lieutenant orders two gas cans and an extra fuel line be placed in each boat.

All this equipment must be well tied to the craft floorboards. The 35 hp engine is fastened to the transom in each boat. The men are already inflating the crafts except for one that has a cracked keel.

1. (What does Lieutenant Alvarez order them to assemble?)

El teniente Alvarez ordena preparar los botes neumáticos de combate AVON.

2. (What must each boat carry?)

Cada bote debe llevar equipo de reparaciones para el motor fuera de borda, una bolsa con parches para reparaciones de emergencia, un inflador de mano y cuatro remos.

3. (What does lieutenant Alvarez order be placed in each boat?)

El teniente Alvarez ordena poner dos latas de gasolina y una manguera adicional de combustible.

4. (Where is the outboard motor fastened?)

El motor fuera de borda va sujeto al espejo de popa de cada bote.

5. (What are the men doing now?)

Los hombres están inflando las embarcaciones.

6. (Why don't they inflate one of the crafts?)

Porque tiene la quilla rajada.

HOMEWORK

- B.
1. You must not tie that craft to the pier.
 2. We need more patches to make emergency repairs.
 3. Where is the fuel? I need two cans.
 4. The motor is already fastened to the transom.
 5. Put a hand pump in that boat.
 6. The paddles are not here; they are on the bottom of the Avon.
 7. In one hours they are going to get the outboards assembled.
 8. The keel of this Avon is cracked.
 9. The lieutenant orders them to take an extra line.
 10. It's necessary to inflate all the boats except that one.

LESSON 6
KEY

NARRATIVE

The diving supervisor of this underwater exploration is going to conduct the briefing about maximum depth, bottom time, and safety precautions. Besides, he is going to review the emergency procedures with the divers

Each man is responsible for his individual diving gear: the scuba which carries a double bottle of compressed air, the singlehose regulator, the life jacket, the depth gauge, and the waterproof dive watch.

The recompression chamber is already on standby and in case of emergency there is a corpsman available.

The vehicle to tow the divers' safety boat is also here.

1. (What is the diving supervisor going to do?)

Va a dar las instrucciones finales sobre la profundidad máxima, la duración de la inmersión y las medidas de seguridad.

2. (What is each man responsible for?)

Cada hombre es responsable de su equipo individual de buceo.

3. (What are the parts of this equipment?)

Las partes de este equipo son la escafandra autónoma, el regulador monotubo, el salvavidas, el profundímetro y el reloj de buceo a prueba de agua.

4. (What does the scuba carry?)

La escafandra autónoma lleva una bibotella de aire comprimido.

5. (What is a dive watch?)

Es un reloj submarino a prueba de agua.

Keys

6. (What chamber is on standby?)

La cámara de recompresión.

7. (Who is available in case of emergency?)

Hay un enfermero disponible.

8. (What is the vehicle for?)

Para remolcar la embarcación base.

HOMEWORK

B. 1. La duración de la inmersión es de dos horas.

2. Aquí está el enfermero en caso de emergencia.

3. Tenemos dos botellas de reserva.

4. El contraataca va a dar instrucciones sobre las medidas de seguridad.

5. ¿Cuáles son los planes de emergencia?

6. Hay un vehículo para remolcar el bote.

7. Cada pareja de buceadores es responsable de su equipo.

8. El teniente va dar las instrucciones finales.

9. Están listas las escafandras de circuito abierto.

10. No tenemos profundímetros.

11. Todos llevan sus reguladores monotubo.

12. Está preparada la cámara de recompresión.

13. ¿Dónde está su aparato de buceo?

14. Este reloj es a prueba de agua.

- C.
1. abiertamente
 2. máximamente
 3. buenamente
 4. llanamente
 5. individualmente
 6. hidrográficamente
 7. libremente
 8. necesariamente
 9. adicionalmente
 10. paralelamente
 11. primeramente
 12. especialmente
 13. personalmente

LESSON 7
KEY

NARRATIVE

The Draeger is a closed-circuit scuba; it uses pure oxygen instead of air. It has a longer useful duration than the open-circuit scuba and does not produce bubbles during the dive. The breathing bag and the filter canister are important parts of this gear. The dive/surface valve and the pressure gauge are also very important.

Before initiating the dive it is necessary to inspect the assembly of the Draeger Scuba. Each man must also check the harness and the straps which fasten the gear to the diver's body.

1. (What type of circuit is the Draeger Scuba?)

La escafandra Draeger es de circuito cerrado.

2. (What is the difference between a closed-circuit scuba and an open-circuit scuba?)

La escafandra de circuito cerrado tiene más tiempo de autonomía que la escafandra de circuito abierto y no produce burbujas durante la inmersión.

3. (Which are three important parts of this gear?)

El pulmón auxiliar, la cápsula del filtro y la válvula reguladora. (El manómetro)

4. (What is important to do before initiating the dive?)

Es importante inspeccionar el ensamblaje de la escafandra.

5. (What must each diver also check?)

Debe chequear el arnés y las fajas que sujetan el equipo al cuerpo del buceador.

HOMEWORK

- B. 1. El tubo de aspiración y el tubo de expulsión no están chequeados.
2. El pulmón auxiliar y la cápsula ya están inspeccionados.
3. Antes de bucear tenemos que verificar el ensamblaje.
4. El tiempo de autonomía de esta escafandra es de dos horas.
5. La Draeger no produce burbujas durante la inmersión.
6. Este equipo es de circuito cerrado.
7. Necesita las fajas que sujetan las botellas al cuerpo.

LESSON 8
KEY

NARRATIVE

The means of communication are very important in a campaign. The means most utilized is the wireless system which works with radio waves. This requires the use of various field antennas. In the very high frequency (VHF) radio a whip antenna is used for the low bands and a tape antenna for the high bands. For long-range communications dipole horizontal antennas and vertical straight wire antennas are used. The propagation and the reception are better on planes perpendicular to a vertical straight wire antenna. The strength of a transmission depends on the length of the antenna and the power of the radio transmitter-receiver. The radioman must adjust the wave frequency to the length of the antenna.

1. (What is the most utilized means of communication in a campaign?)

Es el sistema inalámbrico.

2. (How does this system work?)

Funciona con las ondas de radio.

3. (What type of antenna is used for low bands?)

Se usa una antena de látigo.

4. (What type of antenna is used for high bands?)

Se usa una antena de cinta.

5. (On what planes are the propagation and the reception better?)

En los planos perpendiculares a una antena vertical de alambre rígido.

6. (What does the strength of a transmission depend on?)

Depende de la longitud de la antena y de la potencia del aparato radiotransmisor-receptor.

7. (What must the radioman do?)

El radiooperador debe ajustar la frecuencia de onda a la longitud de la antena.

HOMEWORK

- B.
1. El radiooperador está usando una antena de látigo.
 2. Una antena de alambre rígido se usa para largo alcance.
 3. La emisión es mejor con esta antena.
 4. Estamos ajustando la frecuencia de onda.
 5. ¿Qué tipo de radio se usa?
 6. Estamos usando un transmisor y un radioreceptor.
 7. ¿De qué depende la transmisión?
 8. Necesitamos una antena de cinta.
 9. El uso del sistema inalámbrico es muy importante en una campaña.
 10. ¿Cómo funciona el equipo?

LESSON 9
KEY

NARRATIVE

The platoon has just received the field rations: C-rations, prepared meals (MRE) and special rations for long-range patrols (LRRP-type). Also, the platoon has received the gortex wear, the ripstop camouflage utilities, and the jungle combat boots.

The CPO orders each man to carry two spare pairs of socks. The soldiers must keep their feet dry in order to avoid trench foot.

1. (What type of rations has the platoon just received?)

Acaba de recibir las raciones de campaña.

2. (What type are the meals which are already prepared?)

Las comidas preparadas son del tipo "MRE"

3. (Which are the LRRP-type rations?)

Son raciones especiales para patrullas de largo alcance.

4. (What type of clothing has the platoon just received?)

Acaba de recibir el vestuario de campaña.

5. (What items of personal usage are included in this wear?)

Este vestuario incluye la ropa Gortex, el uniforme camuflado tipo Ripstop y botas de combate para la selva.

6. (What does the CPO order each man to do?)

Ordena a cada hombre llevar dos pares de medias de recambio.

7. (Why must the soldiers keep dry feet?)

Para evitar el pie de trinchera.

HOMEWORK

- B.
1. Acabamos de recibir las raciones.
 2. Acaban de distribuir las armas.
 3. Estas chaquetas están secas.
 4. Es necesario mantener los pies secos para evitar el pie de trinchera.
 5. El abastecimiento incluye raciones de tipo LRRP para patrullas de largo alcance.
- C.
- | | |
|-------------------|----------------|
| 1. abastecimiento | 6. pie |
| 2. botas | 7. chaqueta |
| 3. comida | 8. de recambio |
| 4. semana | 9. tiempo |
| 5. ropa | 10. malo |

LESSON 10
KEY

NARRATIVE

The platoon is going to be operating in the field for 15 days starting Sunday. For this purpose they need weapons, ammunition, rations and wear. The lieutenant and the CPO are reviewing the list of the ammunition used by each of the weapons the men of the platoon are going to carry.

1. The squad leaders require 10 high explosive fragmentation rounds for the M-203 grenade launchers.
2. The point men must carry 30 rounds of 00 buckshot for the shotguns.
3. The men in charge of the automatic weapons need 300 conventional 7.62 projectiles for the M-60 machine guns.
4. Everyone else is going to carry six magazines with 30 5.56mm shells for the M-16 rifles.

1. (How many days is the platoon going to be operating in the field?)

El pelotón va a operar quince días en el campo.

2. (What are the lieutenant and the CPO reviewing?)

Repasan la lista de la munición.

3. (What type of weapons do the squad leaders carry?)

Llevan lanzagranadas M-203.

4. (What type of ammunition do they require?)

Requieren diez proyectiles de alta fragmentación explosiva.

5. (What type of weapon does the point man carry?)

Lleva una escopeta.

6. (What type of ammunition must he carry?)

Debe llevar cartuchos de perdigones 00.

7. (What type of weapons do the men in charge of the automatic weapons carry?)

Llevan ametralladoras M-60.

8. (What type of ammunition do they need?)

Necesitan proyectiles convencionales de 7.62mm.

9. (What type of ammunition do the rest of the men in the platoon have to carry?)

Tienen que llevar cargadores de treinta cartuchos de 5.56mm para los rifles M-16.

HOMEWORK

- B. 1. Everyone else has rifles and knives.
2. We are going to need 10 rounds (shells) of high explosive fragmentation.
3. The point men require shotguns.
4. Each man must carry six magazines with 30 shells.
5. The platoon is going to be in the field starting Thursday.
6. We are going to receive the ammunition Tuesday and Wednesday.
7. Let's see! Who are going to be the men in charge?
8. Understood, sir. In the next two days we must issue the clothing.

